

Fellowes

AIR PURIFIERS

Array AW1/AeraMax Pro AM3/AM3 PC



INSTALLATION GUIDE GUIDE D'INSTALLATION GUÍA DE INSTALACIÓN

Please read instructions carefully before installing

Veuillez lire les instructions attentivement avant d'installer le produit

Lea cuidadosamente las instrucciones antes de instalar

CLÉ

1. Panneau d'accès
2. Filtres
3. Cadre du filtre
4. Ensemble principal
5. Commutateur
6. Loquet du panneau d'accès
7. Verrou du panneau d'accès
8. Ensemble de boîtier arrière
9. Panneau de commande
10. Fenêtre de cadre du filtre

Fig 1

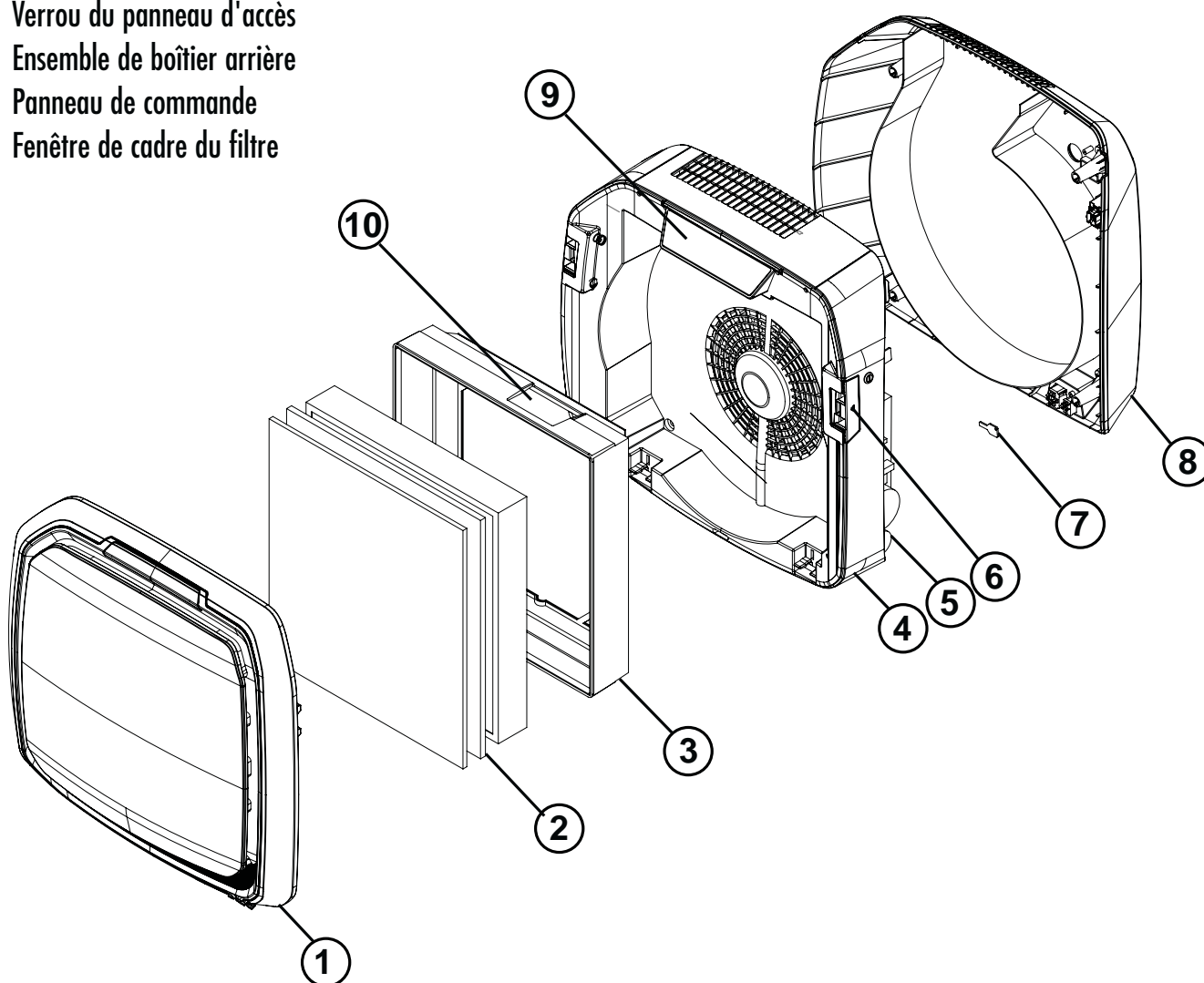

SÉCURITÉ

AVERTISSEMENT : Pour éviter tout risque d'électrocution, assurez-vous que l'alimentation électrique a été déconnectée ou éteinte avant de commencer toute tâche d'installation.

Assurez-vous qu'aucun fil électrique, câble d'utilité publique ou conduit ne se trouve directement derrière la zone d'installation / de perçage.

Si le mur contient des poteaux, il est vivement recommandé de placer au moins 2 ancrages de montage du purificateur d'air sur un poteau existant.

OUTILS NÉCESSAIRES À L'INSTALLATION

- Perceuse électrique, mèches (non incluses)
- Tournevis Phillips n° 2 et 2 tournevis courts à tête plate (non inclus)
- Connecteurs (non inclus)
- Niveau (non inclus)
- Modèle de montage (inclus)

PIÈCES FOURNIES POUR L'INSTALLATION

- Ancrages de placoplâtre - 10mm de longueur
- Vis Phillips à tête cylindrique

CONSIGNES D'INSTALLATION DU PRODUIT

Placer le gabarit de montage fourni sur le mur sur lequel le purificateur d'air doit être installé. Si le purificateur d'air doit être installé dans la partie supérieure du mur, veiller à ce que le bord supérieur de l'unité soit positionné à au moins 8 pouces (21 cm) du plafond pour qu'il soit possible de remplacer le filtre (voir Fig 2).

Loi américaine relative aux handicapés (ADA) :

Assurez-vous de respecter les consignes ADA concernant les « Objets saillants encombrants les voies de circulation. » Pour en savoir plus, visitez le site www.ada.gov.

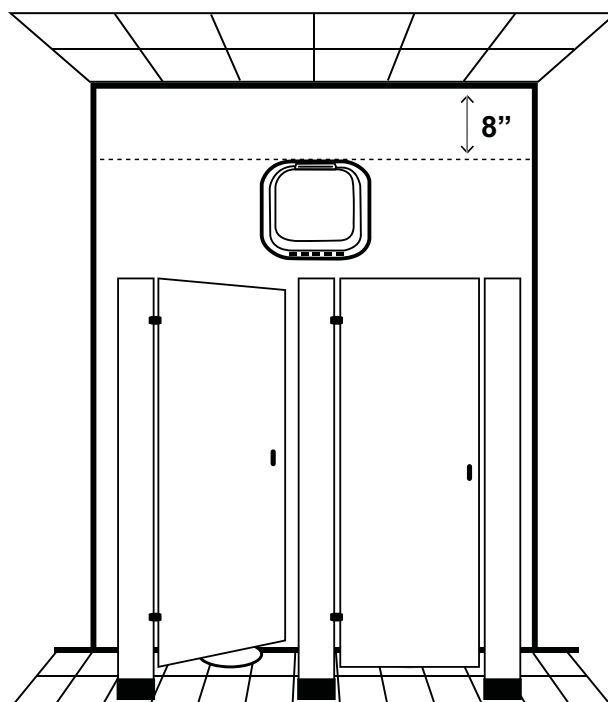
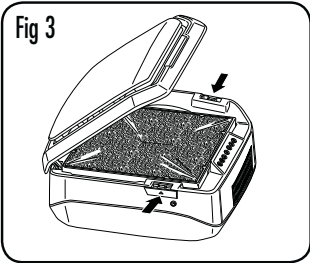

Fig 2

MONTAGE DU BOÎTIER ARRIÈRE ET ENSEMBLE PRINCIPAL

Avant de commencer l'installation, tester le boîtier de raccordement électrique pour s'assurer que les exigences de puissance nominale sont bien respectées. Sortez le purificateur d'air de son carton d'expédition et retirez tous les matériaux d'emballage.



Placer le purificateur d'air face vers le haut sur une surface de travail plane et stable. Ouvrir le panneau d'accès en appuyant sur les loquets situés de chaque côté de l'unité (Fig 3).

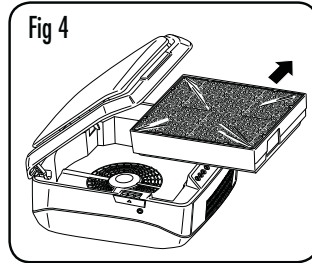

Ouvrir le panneau d'accès et retirer l'ensemble de filtre en tirant sur les deux bords latéraux du cadre, puis en soulevant celui-ci. REMARQUE : retirer tout l'emballage en plastique des filtres (Fig 4).

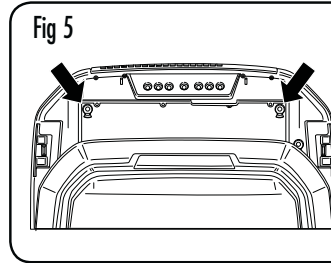

Retirer les quatre vis du boîtier (Fig 5 et 6) et les mettre de côté en vue du réassemblage.

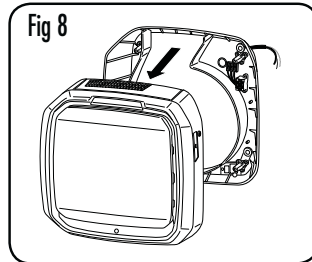
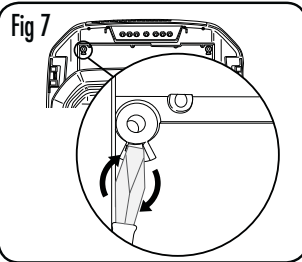
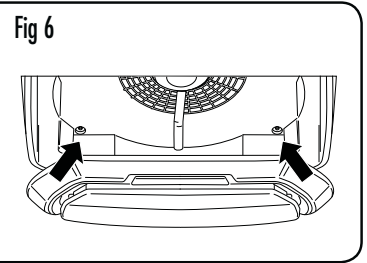

Là où se trouvent les deux vis du boîtier supérieur (Fig 5), insérer un tournevis à tête plate et tourner doucement pour libérer la patte de la façon illustrée à la Fig 7. Ceci déconnectera l'ensemble de boîtier principal de l'ensemble de boîtier arrière.

Déconnecter l'ensemble de boîtier principal de l'ensemble de boîtier arrière. Séparer le boîtier principal du boîtier arrière. Séparer l'ensemble de boîtier principal du boîtier de montage arrière (Fig 8).

INSTALLATION ET CÂBLAGE DU BOÎTIER ARRIÈRE

Localisez l'emplacement de montage de votre choix pour le boîtier arrière. Une fois de plus, il est vivement recommandé de monter à un poteau existant au moins 2 ancrages de montage pour le purificateur d'air.

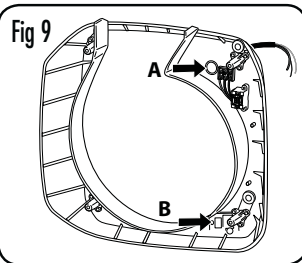

À l'aide du gabarit fourni, assurez-vous que le boîtier de raccordement électrique est bien situé derrière le trou destiné au câble (A) de l'ensemble de boîtier arrière (Fig 9). Percer des trous et placer les ancrages dans le mur.

Si le montage se fait sur du ciment, du béton ou des murs de briques, acheminer les fils électriques à travers le trou « pré-perforé » marqué (B) à la Fig 9.

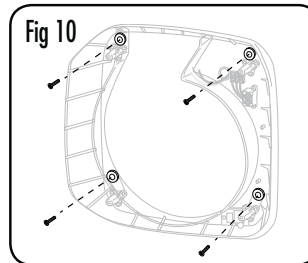

Vérifier les rondelles à tous les emplacements de vis de montage (Fig 10). Tirer les fils électriques depuis le boîtier de raccordement électrique par le trou situé sur le carter arrière. Aligner le carter sur les ancrés et revisser fermement toutes les vis de montage.

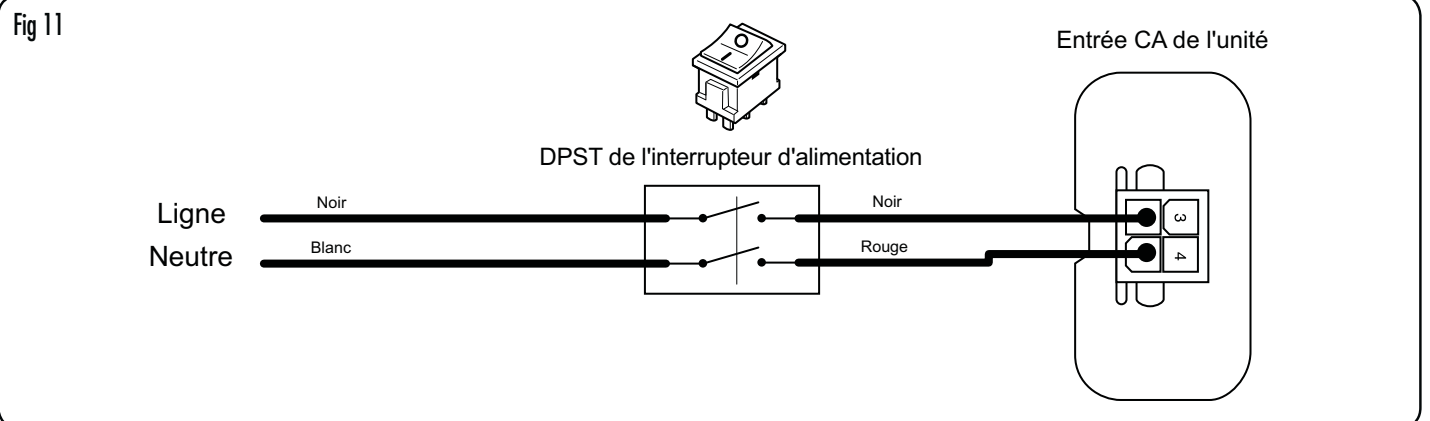

Connecter les fils du boîtier de raccordement électrique aux fils situés à l'intérieur du carter arrière à l'aide des douilles isolantes. Faire correspondre les fils de ligne (noirs) et les fils neutres (blancs) (Fig 11). S'assurer d'établir les connexions en accord avec les codes et réglementations gouvernementaux, provinciaux et locaux.

INSTALLATION DE L'ENSEMBLE PRINCIPAL

AVERTISSEMENT : Pour éviter tout risque d'électrocution, s'assurer que l'alimentation électrique a été déconnectée ou éteinte avant de commencer toute tâche d'installation.

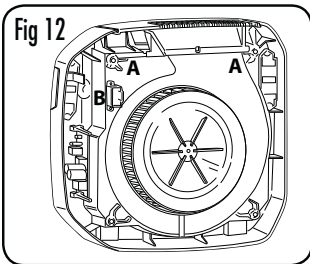

Une fois les ensembles complètement insérés, le connecteur d'alimentation (B, dans la Fig 12) amènera l'alimentation du boîtier arrière vers le boîtier principal. L'ensemble principal se connecte à l'ensemble de boîtier arrière à l'aide des quatre vis précédemment retirées (Figs 5 et 6). Deux mousquetons (A, dans la Fig 12) maintiennent l'un à l'autre les ensembles principal et arrière tant que les vis ne sont pas installées.

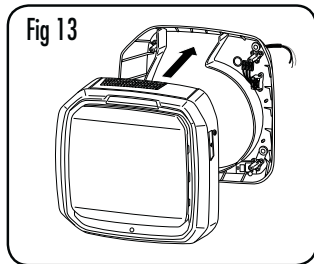

Aligner soigneusement l'ensemble principal avec l'ensemble de boîtier arrière. Mettez-le en place lentement en appuyant dessus jusqu'à entendre un dé clic et jusqu'à ce qu'il n'y ait plus d'espace entre les ensembles (Fig 13). L'unité devrait maintenant supporter son propre poids.

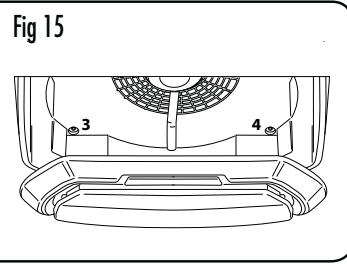
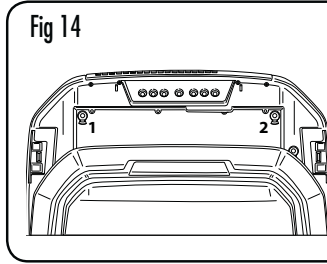

Installer quatre vis (précédemment retirées) pour fixer l'ensemble principal à l'ensemble de boîtier arrière (Figs 14 et 15).

RÉINSTALLATION DES FILTRES

IMPORTANT : Assurez-vous que tout l'emballage en plastique a été retiré des filtres.

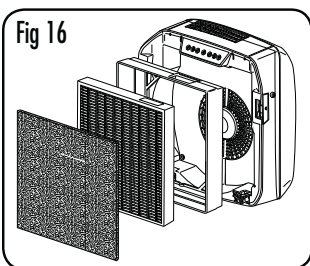

S'assurer que les filtres sont dans le bon ordre : préfiltre / filtre hybride et qu'ils sont insérés dans le cadre des filtres (Fig 16).

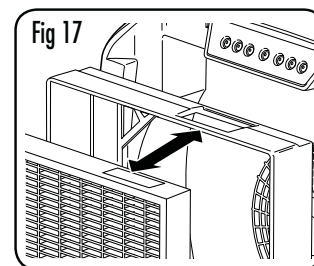

IMPORTANT : S'assurer que la zone de détection des filtres s'aligne avec le cadre du filtre de la fenêtre (Fig 17).

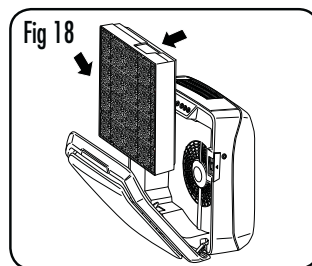

Ouvrir le panneau frontal en appuyant sur les loquets situés de chaque côté de l'unité. Permettre l'ouverture totale de la porte. Insérer les filtres – **IMPORTANT :** s'assurer que la zone de détection des filtres est bien alignée dans le coin supérieur droit (Fig 18).

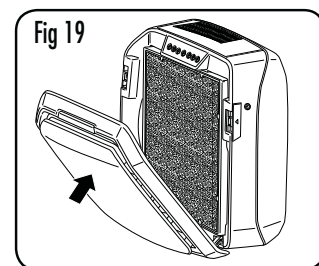

Fermer le panneau frontal en appuyant fermement jusqu'à ce que le loquet des deux côtés se ferme (Fig 19).

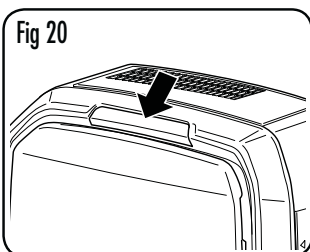

Une fois l'unité fermée, rétablir l'alimentation. Les voyants situés sur le panneau de commande sont visibles à travers l'objectif. Ils indiquent que l'unité est opérationnelle (Fig 20). Le voyant d'alimentation clignote une fois par seconde.

VERROUILLAGE DU PANNEAU D'ACCÈS

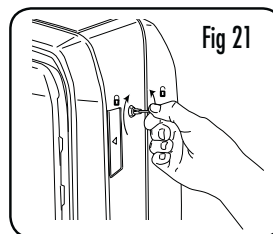

L'unité peut être verrouillée pour restreindre l'accès au panneau de commande et aux filtres. Pour ce faire, insérer la clé fournie et la faire tourner d'un quart de tour dans le sens horaire (Fig 21).

Fellowes

AIR PURIFIERS

Array AW1

Wall Mounted Air Purifier
Purificateur d'air mural
Purificador de aire montado en la pared



PLEASE READ THESE INSTRUCTIONS BEFORE USE.
DO NOT DISCARD: KEEP FOR FUTURE REFERENCE.

VEUILLEZ LIRE CES INSTRUCTIONS AVANT D'UTILISER L'APPAREIL.
NE PAS JETER : CONSERVER AFIN DE CONSULTER LES DIRECTIVES
ULTÉRIEUREMENT, EN CAS DE BESOIN.

LEA ESTAS INSTRUCCIONES ANTES DEL USO.
NO LAS DESECHE: CONSÉRVELAS PARA REFERENCIA FUTURA.

*Pour obtenir une copie du manuel, veuillez visiter www.fellowes.com

⚠ AVERTISSEMENT : IMPORTANTES INSTRUCTIONS DE SÉCURITÉ — À lire avant d'utiliser l'appareil !

VEUILLEZ LIRE ET CONSERVER CES INSTRUCTIONS. À lire attentivement avant d'assembler, d'installer, d'utiliser ou d'entretenir ce produit. Protégez-vous et protégez les autres en respectant toutes les consignes de sécurité. Le non-respect des consignes peut entraîner des blessures corporelles ou des dommages matériels. Conservez ces instructions pour référence ultérieure.

MISES EN GARDE ET INSTRUCTIONS IMPORTANTES POUR L'UTILISATION DE VOTRE PURIFICATEUR D'AIR : AVERTISSEMENT – AFIN DE RÉDUIRE LE RISQUE D'INCENDIE, D'ÉLECTROCUTION OU DE BLESSURE, RESPECTEZ CE QUI SUIT :

- a) Utilisez cet appareil uniquement selon les instructions du fabricant. Si vous avez des questions, contactez le fabricant.
- b) Avant de procéder à l'entretien ou au nettoyage de l'appareil, coupez l'alimentation au niveau du panneau de service et verrouillez le dispositif de déconnexion afin d'éviter toute remise sous tension accidentelle. Si le dispositif de déconnexion ne peut pas être verrouillé, fixez solidement un dispositif d'avertissement bien visible, tel qu'une étiquette, sur le panneau de service.
- N'utilisez pas ce purificateur d'air comme unique protection contre les polluants nocifs.
 - Ne réparez pas et ne modifiez pas l'appareil, sauf si spécifiquement recommandé dans ce manuel. Tout démontage, réparation ou modification de ce produit doit être confié à un technicien de réparation agréé.
 - Les travaux d'installation et le câblage électrique doivent être effectués par une ou plusieurs personnes qualifiées. Tous les travaux d'installation électrique doivent être menés et exécutés conformément à tous les codes et réglementations fédéraux, provinciaux et locaux.
 - N'utilisez pas ce produit si le cordon d'alimentation est endommagé. Si le câble d'alimentation est endommagé, il doit être remplacé par le fabricant ou un technicien qualifié.
 - Ne pliez pas le câble d'alimentation de manière excessive et ne l'écrasez jamais sous un objet lourd.
 - Lors du perçage de la surface de montage, assurez-vous de ne pas endommager des câbles électriques ou d'autres équipements cachés.
 - Le produit doit être mis à la terre.
 - N'utilisez que l'alimentation électrique (tension et fréquence) spécifiée pour le modèle de purificateur d'air que vous utilisez.
 - N'obstruez pas l'entrée ou la sortie d'air du purificateur d'air.
 - Assurez-vous que les sacs filtrants sont retirés et correctement installés avant la mise en marche. Ne faites pas fonctionner ce produit sans filtres.
 - Ne lavez pas et ne réutilisez pas les filtres.
 - N'utilisez pas d'accessoires ou de filtres d'une marque autre que Fellowes, car l'appareil ne fonctionnera pas.
 - Ne vaporisez pas d'aérosols sur ou à l'intérieur de l'appareil.
 - N'utilisez pas de détergent pour nettoyer l'appareil.
 - N'insérez pas les doigts, des liquides ou d'objets dans l'entrée ou la sortie d'air.
 - N'utilisez pas l'appareil pour un usage autre que la purification de l'air.
 - N'installez pas ce produit à proximité d'un équipement générant de la chaleur.
 - Ce produit n'éliminera pas le monoxyde de carbone émis par les appareils de chauffage ou provenant d'autres sources.
 - N'utilisez pas le produit à proximité de substances inflammables ou d'une fuite de gaz.
 - N'utilisez pas l'appareil dans un endroit humide ou dans un endroit où il pourrait se faire mouiller.
 - Ne modifiez pas la longueur du cordon d'alimentation.
 - Ne convient pas à une utilisation avec des commandes de vitesse à semi-conducteurs.
 - Ce produit est destiné à un usage intérieur uniquement.
 - Changez les filtres selon les intervalles recommandés afin d'éviter l'accumulation de particules et de poussière.
 - Cet appareil contient un ou des émetteurs/récepteurs exempts de licence qui sont conformes au(x) CRN exempts de licence d'Innovation, Sciences et Développement économique Canada. Le fonctionnement est soumis aux deux conditions suivantes :
 1. Cet appareil ne doit pas provoquer d'interférences.
 2. Cet appareil doit être capable de résister à toutes les interférences, y compris les interférences susceptibles de provoquer un fonctionnement anormal de l'appareil.
 - **⚠ AVERTISSEMENT :** Pour réduire les risques d'incendie, de choc électrique ou de blessure, n'utilisez pas de pièces de rechange qui n'ont pas été recommandées par le fabricant (p. ex., des pièces fabriquées à la maison à l'aide d'une imprimante 3D).

CARACTÉRISTIQUES TECHNIQUES DU PRODUIT

Dimensions	19,5 X 21 X 9,5 po	495 X 533 X 241 mm
Poids du système	20,2 lbs	9,1 kg
Alimentation électrique	120 V CA 60 Hz 1,8 A	
Watts (5 vitesses de ventilation)	120 W	

CONTENU DE L'EMBALLAGE

- Purificateur d'air (1)
- Filtre hybride 2 en 1 (1)
- Préfiltre (1)
- Clés pour le verrouillage du panneau avant (2)
- Informations relatives à l'inscription
- Guide de démarrage rapide
- Manuel de l'utilisateur

PANNEAU D'AFFICHAGE

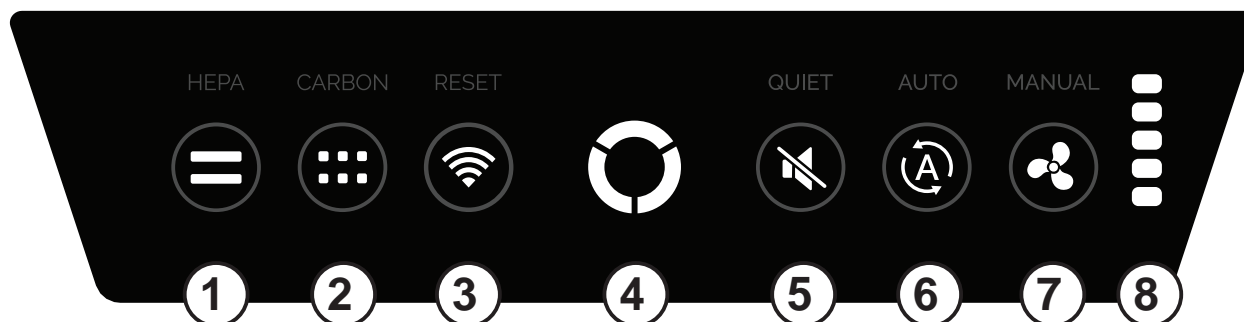

REMARQUE : après la mise sous tension de l'appareil, le voyant « AQ » clignotera pendant quelques minutes pendant que le système se calibre automatiquement.

- 1 FILTRE HEPA** — Appuyez pendant 2 secondes : réinitialise le compteur de durée de vie des filtres HEPA.
Voyant lumineux (rouge) : indique que la durée de vie du filtre a atteint 100 %.
- 2 FILTRE À CHARBON** — Appuyez pendant 2 secondes : réinitialise le compteur de durée de vie du filtre à charbon.
Voyant lumineux (rouge) : indique que la durée de vie du filtre a atteint 100 %.
- 3 STATUT SANS FIL/RÉINITIALISATION** — Appuyez pendant 10 secondes : réinitialisation de la connexion.
VERT = Entièrement connecté et jumelé
JAUNE = Connexion disponible
ROUGE = Non connecté
ROUGE (clignotant) = Erreur de connexion
BLEU = Réinitialisation en cours
BLEU (clignotant) = Réinitialisation confirmée
OFF = Connexion désactivée
- 4 INDICATEUR DE QUALITÉ DE L'AIR** —
VERT : étalonnage des capteurs
BLEU : qualité de l'air bonne
AMBRE : qualité de l'air passable
ROUGE : qualité de l'air médiocre
BLANC : porte ouverte
VIOLET : ping de l'appareil du nuage
- 5 QUIET (SILENCIEUX)** — Appuyez : règle l'appareil en mode silencieux.
Voyant : indique que l'appareil fonctionne en mode silencieux, que le capteur de qualité de l'air règle automatiquement la vitesse du ventilateur en fonction de l'environnement, à une vitesse maximale de 3.
- 6 AUTO** — Appuyez : règle l'appareil en mode automatique.
Voyant lumineux : indique que l'appareil fonctionne en mode automatique et que les capteurs de qualité de l'air règlent automatiquement la vitesse du ventilateur en fonction de l'environnement.
- 7 MANUEL** — Appuyez : pour passer d'une vitesse de ventilateur à l'autre, un bip se fera entendre. S'il passe en mode Auto, la vitesse de ventilation sera la plus basse.
Voyant : indique que la vitesse du ventilateur est contrôlée manuellement.
- 8 INDICATEURS MANUELS** — Voyant : indique que la vitesse du ventilateur sélectionnée est en mode manuel (1-5).

COMMANDES À L'ÉCRAN

Écran					
Nom	Accueil	Détails métriques	Informations sur les filtres	Luminosité de l'écran	Éteindre l'écran
Fonctions	Indice de qualité de l'air IQA/État de l'appareil • Bleu (propre) o 91-100 • Ambre (nettoyage) 81-90 • Rouge (nettoyage) 0-80 Lecture des capteurs d'indice de l'air • Couleurs à la page suivante	Indice de qualité de l'air Lectures de capteur • Bleu o Idéal • Ambre o Acceptable • Rouge o Niveaux supérieurs	Identification des filtres Durée de vie restante des filtres • Bleu o 100-11% • Ambre o 1-10% • Rouge o 0% Numéros des filtres de remplacement	Luminosité actuelle de l'écran	Option de désactivation de l'écran
Options Bouton	Allez à la page « Détails métriques »	Aller à la page d'« accueil »	Basculer « Notification de la page d'accueil »	Ajustement de la luminosité de l'écran	Éteindre l'écran
Bouton d'écran	Aller à la page « Informations sur les filtres »	Aller à la page « Informations sur les filtres »	Aller à la page « Luminosité de l'écran »	Aller à la page « Éteindre l'écran »	Aller à la page d'« accueil »

PROCÉDURE DE CHANGEMENT DE FILTRE

L'appareil vous avertira lorsque le filtre doit être remplacé grâce à un voyant lumineux rouge visible sur le panneau de commande. Portez toujours un masque et des gants lorsque vous effectuez un changement de filtre. Pour obtenir des filtres de rechange, veuillez consulter www.fellowes.com

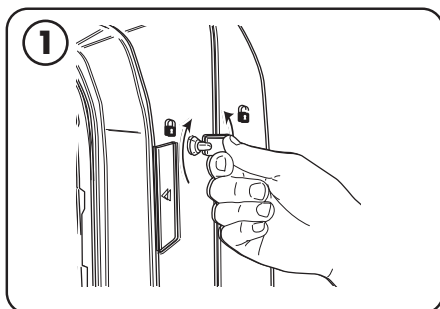

Déverrouiller le panneau d'accès : pour déverrouiller, insérer la clé fournie et tournez-la dans le sens inverse des aiguilles d'une montre, 1/4 de tour.

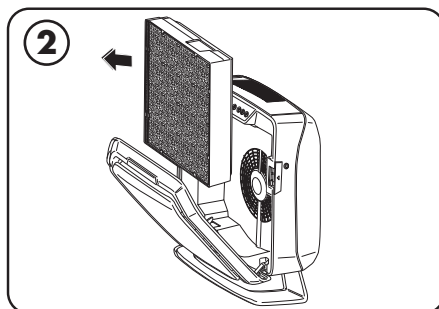

Ouvrez le panneau d'accès avant en appuyant sur les dispositifs de verrouillage situés des deux côtés de l'appareil. Laissez le panneau s'ouvrir complètement. Retirez le(s) filtre(s) à remplacer.

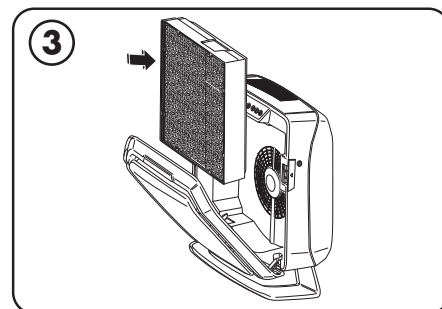

Retirez tout emballage du ou des nouveau(x) filtre(s) et réinstallez les filtres.

RÉINITIALISATION DES FILTRES

Lors de l'installation d'un nouveau filtre, l'unité détectera automatiquement le type de filtre, mais l'utilisateur devra réinitialiser manuellement les voyants de remplacement du filtre en suivant la procédure suivante :

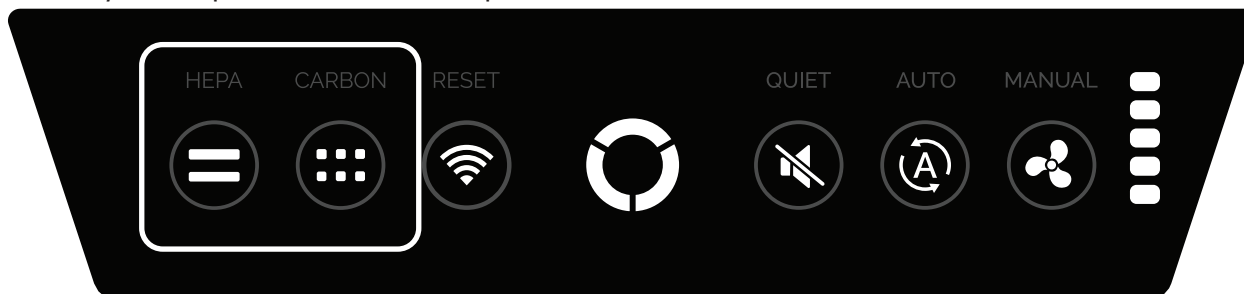

Touchez et maintenez le voyant lumineux pendant deux secondes jusqu'à ce qu'un bip se fasse entendre et que le voyant lumineux s'éteigne.

CONNEXION SANS FIL - DÉMARRAGE

Ce produit possède des fonctionnalités supplémentaires qui ne sont disponibles que lorsqu'on utilise le tableau de bord en ligne.

Pour commencer, veuillez visiter www.arrayviewpoint.fellowes.com

En cas de questions ou de besoin d'assistance, veuillez nous contacter au 1-800-955-0959

ENTRETIEN ET NETTOYAGE

Mettez l'appareil hors tension et retirez les filtres avant de commencer l'entretien (voir le Guide d'installation et de retrait des filtres).

Utilisez un plumeau pour éliminer la poussière et les débris qui peuvent s'être accumulés autour des composantes internes de l'appareil.

Remarque : N'essayez pas de nettoyer l'intérieur de la zone des pales du ventilateur. Des dommages pourraient survenir aux pales.

Remarque : N'utilisez pas de plumeau pour nettoyer les filtres.

S'il y a de la poussière et des débris près des zones d'échappement de l'appareil, utilisez délicatement un plumeau pour les déloger.

Une fois terminé, réinstallez les filtres, mettez l'appareil en marche et fermez la porte.

DÉPANNAGE

PROBLÈME :	SOLUTION POSSIBLE :
Le système de contrôle de la qualité de l'air ne démarre pas.	<ul style="list-style-type: none">Assurez-vous que l'appareil est connecté à l'alimentation électriqueAssurez-vous que les filtres sont des filtres d'origines, car l'appareil ne fonctionnera pas avec d'autres marques. IMPORTANT : Assurez-vous que la zone de détection du filtre sur le filtre de remplacement AeraMax[®] PRO original est bien alignée avec la fenêtre du cadre du filtre.Consultez la section « Réinstallation des filtres » pour plus de détails.Assurez-vous que le panneau d'accès avant est complètement fermé.Assurez-vous que le commutateur est à la position de mise en marche.
Le voyant lumineux de remplacement des filtres reste allumé après le remplacement.	<ul style="list-style-type: none">Répétez l'instruction de réinitialisation du voyant lumineux des filtres.

GARANTIE LIMITÉE

Garantie limitée : Fellowes, Inc. (« Fellowes ») garantit que le purificateur d'air Array AW1 de qualité commerciale (« Produit ») est exempt de défauts de matériaux et de fabrication pendant les périodes indiquées ci-dessous.

Les compteurs de particules, IOT, les capteurs et l'écran d'affichage pendant une période de trois (3) ans à compter de la date d'achat du produit.

Toutes les autres pièces pendant une période de cinq (5) ans à compter de la date d'achat du produit.

Dans le cas où l'appareil est installé dans une nouvelle construction, la période de garantie commencera à la date du permis d'occupation ou un an après la date d'achat, selon la première éventualité. Si une pièce s'avère défectueuse pendant la période de garantie, Fellowes réparera ou remplacera (à sa seule discrétion) le produit défectueux sans frais de service ou de pièces.

Cette garantie ne couvre pas les dommages causés par l'utilisation de filtres non approuvés par Fellowes ou le non-respect du programme de remplacement recommandé. Cette garantie ne couvre pas les cas de mauvaise utilisation, de mauvaise manipulation, de non-conformité aux normes d'usage du produit, d'utilisation d'une source d'alimentation inappropriée (autre que celle indiquée sur l'étiquette) ou de réparation non autorisée. Cette garantie ne couvre pas les filtres de remplacement.

Fellowes se réserve le droit de facturer aux consommateurs tous coûts supplémentaires encourus par Fellowes pour fournir des pièces ou les services à l'extérieur du pays où le produit a été vendu à l'origine, par un revendeur autorisé. Dans le cas où le Produit n'est pas facilement accessible au personnel de service désigné de Fellowes, Fellowes se réserve le droit de fournir au client des pièces de rechange ou un produit qui satisfait à ses obligations en vertu de cette garantie et de toute obligation de service. **TOUTE GARANTIE IMPLICITE, Y COMPRIS CELLE DE QUALITÉ MARCHANDE OU D'ADAPTATION À UNE UTILISATION PARTICULIÈRE, SE LIMITE AUX PRÉSENTES À LA DURÉE DE LA PÉRIODE DE GARANTIE APPROPRIÉE ÉTABLIE DANS CE DOCUMENT.** En aucun cas, Fellowes ne pourra être tenu responsable des dommages consécutifs, accessoires, indirects ou spéciaux. Cette garantie vous donne des droits juridiques spécifiques. La durée, les modalités et les conditions de cette garantie s'appliquent partout dans le monde sauf dans les cas où différentes limites, restrictions ou conditions pourraient être exigées par la réglementation locale. Pour plus de détails ou pour obtenir un service sous cette garantie, veuillez communiquer avec nous ou avec votre concessionnaire.

INFORMATIONS POUR L'UTILISATEUR

Cet appareil a été testé et est conforme aux limites établies pour un appareil numérique de classe B, conformément à la partie 15 des règles de la FCC. Ces limitations sont conçues pour fournir une protection raisonnable contre les interférences nuisibles dans une installation. Cet équipement produit, utilise et peut émettre des radiofréquences et, s'il n'est pas installé et utilisé conformément aux instructions, peut causer de l'interférence dangereuse pour les radiocommunications. Il n'est toutefois pas garanti qu'un brouillage préjudiciable ne se produira pas dans une installation particulière. Si cet équipement entraîne des interférences nuisibles pour la réception des programmes radio ou télévisés, ce qui peut être déterminé lors de la mise en fonction puis de la mise en arrêt de l'équipement, l'utilisateur est encouragé à corriger les interférences selon l'une des mesures suivantes :

- Réorientez ou déplacez l'antenne de réception.
- Augmentez la distance entre l'équipement et le récepteur.
- Connectez l'équipement sur un circuit différent de celui auquel le récepteur est connecté.
- Consultez votre concessionnaire ou un technicien radio/télévision expérimenté afin d'obtenir de l'aide.