

# **Fellowes**

## **AIR PURIFIERS**

### **Array AS1**

Floor Stand Air Purifier  
Purificateur d'air sur pied  
Purificador de aire de pie



PLEASE READ THESE INSTRUCTIONS BEFORE USE.  
DO NOT DISCARD: KEEP FOR FUTURE REFERENCE.

VEUILLEZ LIRE CES INSTRUCTIONS AVANT D'UTILISER L'APPAREIL.  
NE PAS JETER : CONSERVER AFIN DE CONSULTER LES DIRECTIVES  
ULTÉRIEUREMENT, EN CAS DE BESOIN.

LEA ESTAS INSTRUCCIONES ANTES DEL USO.  
NO LAS DESECHE: CONSERVELAS PARA REFERENCIA FUTURA.

\*Pour obtenir une copie du manuel, veuillez visiter [www.fellowes.com](http://www.fellowes.com)

## **⚠ AVERTISSEMENT : IMPORTANTES INSTRUCTIONS DE SÉCURITÉ — À lire avant d'utiliser l'appareil !**

**VEUILLEZ LIRE ET CONSERVER CES INSTRUCTIONS.** À lire attentivement avant d'assembler, d'installer, d'utiliser ou d'entretenir ce produit. Protégez-vous et protégez les autres en respectant toutes les consignes de sécurité. Le non-respect des consignes peut entraîner des blessures corporelles ou des dommages matériels. Conservez ces instructions pour référence ultérieure.

### **MISES EN GARDE ET INSTRUCTIONS IMPORTANTES POUR L'UTILISATION DE VOTRE PURIFICATEUR D'AIR :**

#### **AVERTISSEMENT – AFIN DE RÉDUIRE LE RISQUE D'INCENDIE, D'ÉLECTROCUTION OU DE BLESSURE, RESPECTEZ CE QUI SUIT :**

- a) Utilisez cet appareil uniquement selon les instructions du fabricant. Si vous avez des questions, contactez le fabricant.
  - b) Avant de procéder à l'entretien ou au nettoyage de l'appareil, coupez l'alimentation au niveau du panneau de service et verrouillez le dispositif de déconnexion afin d'éviter toute remise sous tension accidentelle. Si le dispositif de déconnexion ne peut pas être verrouillé, fixez solidement un dispositif d'avertissement bien visible, tel qu'une étiquette, sur le panneau de service.
- N'utilisez pas ce purificateur d'air comme unique protection contre les polluants nocifs.
  - Ne réparez pas et ne modifiez pas l'appareil, sauf si spécifiquement recommandé dans ce manuel. Tout démontage, réparation ou modification de ce produit doit être confié à un technicien de réparation agréé.
  - Ce produit est équipé d'une fiche polarisée (une lame plus large que l'autre). Afin de réduire le risque de choc électrique, cette fiche est conçue pour être insérée dans une prise polarisée à sens unique. Si la fiche ne s'insère pas complètement dans la prise, veuillez l'inverser. Si elle ne s'insère toujours pas, contactez un électricien qualifié. Ne tentez pas de contourner ce dispositif de sécurité.
  - N'utilisez pas ce produit si le cordon d'alimentation ou la fiche sont endommagés. Si le câble d'alimentation est endommagé, il doit être remplacé par le fabricant ou un technicien qualifié.
  - Ne pliez pas le câble d'alimentation de manière excessive et ne l'écrasez jamais sous un objet lourd.
  - Dépoussiérez régulièrement la fiche d'alimentation. L'humidité aura ainsi moins de chance de s'y accumuler, ce qui pourrait augmenter le risque de choc électrique.
  - Pour sortir la fiche d'alimentation, tirer sur la fiche même plutôt que sur le cordon d'alimentation.
  - Débranchez ce produit en cas d'orage ou de tonnerre. Débranchez le produit s'il reste inutilisé pendant une longue période.
  - Ne touchez pas le cordon d'alimentation si vos mains sont mouillées. Cela pourrait entraîner un choc électrique.
  - Ne faites pas passer le cordon d'alimentation sous un tapis, une moquette ou un paillason.
  - N'utilisez que l'alimentation électrique (tension et fréquence) spécifiée pour le modèle de purificateur d'air que vous utilisez.
  - N'obstruez pas l'entrée ou la sortie d'air du purificateur d'air.
  - Assurez-vous que les sacs filtrants sont retirés et correctement installés avant la mise en marche. Ne faites pas fonctionner ce produit sans filtres.
  - Ne lavez pas et ne réutilisez pas les filtres.
  - N'utilisez pas d'accessoires ou de filtres d'une autre marque, car l'appareil ne fonctionnera pas.
  - Ne vaporisez pas d'aérosols sur ou à l'intérieur de l'appareil.
  - N'utilisez pas de détergent pour nettoyer l'appareil.
  - N'insérez pas les doigts, des liquides ou d'objets dans l'entrée ou la sortie d'air.
  - N'utilisez pas l'appareil pour un usage autre que la purification de l'air.
  - Ne posez jamais ce produit sur des surfaces inégales ou inclinées.
  - Ne placez pas ce produit à proximité d'un équipement produisant de la chaleur.
  - Ce produit n'éliminera pas le monoxyde de carbone émis par les appareils de chauffage ou provenant d'autres sources.
  - N'utilisez pas le produit à proximité de substances inflammables ou d'une fuite de gaz.
  - N'utilisez pas l'appareil dans un endroit humide ou dans un endroit où il pourrait se faire mouiller.
  - N'essayez pas de tirer ce produit par le cordon.
  - N'essayez pas de déplacer ce produit par le cordon.
  - Ne connectez pas ce produit à une prise électrique endommagée.
  - Ne modifiez pas la longueur du cordon d'alimentation.
  - Ne convient pas à une utilisation avec des commandes de vitesse à semi-conducteurs.
  - N'utilisez pas de rallonges, d'adaptateurs ou de multiprises avec ce produit.
  - Assurez-vous que le cordon d'alimentation ne risque pas d'être tiré ou endommagé en cours de fonctionnement.
  - Ce produit est destiné à un usage intérieur uniquement.
  - Changez les filtres selon les intervalles recommandés afin d'éviter l'accumulation de particules et de poussière.
  - Cet appareil peut être utilisé par des enfants de 8 ans et plus et par des personnes aux capacités physiques, sensorielles ou mentales réduites ou manquant d'expérience et de connaissances, à condition qu'ils soient supervisés ou qu'ils aient reçu des instructions concernant l'utilisation sécuritaire de l'appareil et qu'ils comprennent les risques qui y sont associés.
  - Cet appareil contient un ou des émetteurs/récepteurs exempts de licence qui sont conformes au(x) CRN exempts de licence d'Innovation, Sciences et Développement économique Canada. Le fonctionnement est soumis aux deux conditions suivantes :
    1. Cet appareil ne doit pas provoquer d'interférences.
    2. Cet appareil doit être capable de résister à toutes les interférences, y compris les interférences susceptibles de provoquer un fonctionnement anormal de l'appareil.
  - **⚠ AVERTISSEMENT :** Pour réduire les risques d'incendie, de choc électrique ou de blessure, n'utilisez pas de pièces de rechange qui n'ont pas été recommandées par le fabricant (p. ex., des pièces fabriquées à la maison à l'aide d'une imprimante 3D).

## CARACTÉRISTIQUES TECHNIQUES DU PRODUIT

|                                   |                      |                    |
|-----------------------------------|----------------------|--------------------|
| Dimensions                        | 20 X 21 X 9 po       | 508 X 533 X 229 mm |
| Poids du système                  | 20,2 lbs             | 9,16 kg            |
| Alimentation électrique           | 120 V CA 60 Hz 1,8 A |                    |
| Watts (5 vitesses de ventilation) | 120 W                |                    |

## CONTENU DE L'EMBALLAGE

- Purificateur d'air (1)
- Filtre hybride 3 en 1 (1)
- Préfiltre (1)
- Clés pour le verrouillage du panneau avant (2)
- Informations relatives à l'inscription
- Guide de démarrage rapide
- Manuel de l'utilisateur

## PANNEAU D'AFFICHAGE

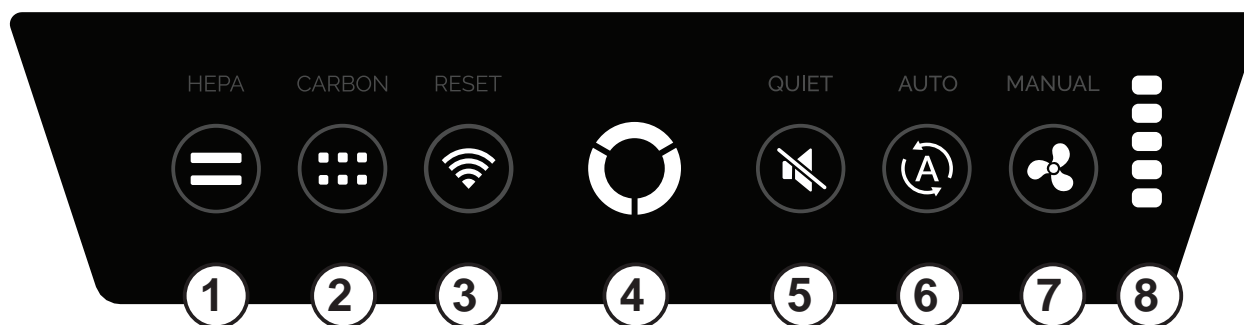

**REMARQUE :** après la mise sous tension de l'appareil, le voyant « AQ » clignotera pendant quelques minutes pendant que le système se calibre automatiquement.

- FILTRE HEPA** — Appuyez pendant 2 secondes : réinitialise le compteur de durée de vie des filtres HEPA.  
Voyant lumineux (rouge) : indique que la durée de vie du filtre a atteint 100 %.
- FILTRE À CHARBON** — Appuyez pendant 2 secondes : réinitialise le compteur de durée de vie du filtre à charbon.  
Voyant lumineux (rouge) : indique que la durée de vie du filtre a atteint 100 %.
- STATUT SANS FIL/RÉINITIALISATION** — Appuyez pendant 10 secondes : réinitialisation de la connexion.  
VERT = Entièrement connecté et jumelé  
JAUNE = Connexion disponible  
ROUGE = Non connecté  
ROUGE (clignotant) = Erreur de connexion  
BLEU = Réinitialisation en cours  
BLEU (clignotant) = Réinitialisation confirmée  
OFF = Connexion désactivée
- INDICATEUR DE QUALITÉ DE L'AIR** —  
VERT : étalonnage des capteurs  
BLEU : qualité de l'air bonne  
AMBRE : qualité de l'air passable  
ROUGE : qualité de l'air médiocre  
BLANC : porte ouverte  
VIOLET : ping de l'appareil du nuage
- QUIET (SILENCIEUX)** — Appuyez : règle l'appareil en mode silencieux.  
Voyant : indique que l'appareil fonctionne en mode silencieux, que le capteur de qualité de l'air règle automatiquement la vitesse du ventilateur en fonction de l'environnement, à une vitesse maximale de 3.
- AUTO** — Appuyez : règle l'appareil en mode automatique.  
Voyant lumineux : indique que l'appareil fonctionne en mode automatique et que les capteurs de qualité de l'air règlent automatiquement la vitesse du ventilateur en fonction de l'environnement.
- MANUEL** — Appuyez : pour passer d'une vitesse de ventilateur à l'autre, un bip se fera entendre. S'il passe en mode Auto, la vitesse de ventilation sera la plus basse.  
Voyant : indique que la vitesse du ventilateur est contrôlée manuellement.
- INDICATEURS MANUELS** — Voyant : indique que la vitesse du ventilateur sélectionnée est en mode manuel (1-5).

# COMMANDES À L'ÉCRAN

|                |   |  |  |  |                                    |
|----------------|---|--|--|--|------------------------------------|
| Écran          |   |  |  |  |                                    |
| Nom            | Accueil   | Détails métriques  | Informations sur les filtres   | Luminosité de l'écran                  | Éteindre l'écran                   |
| Fonctions      | Indice de qualité de l'air IQA/État de l'appareil<br>• Bleu (propre) 91-100<br>• Ambre (nettoyage) 81-90<br>• Rouge (nettoyage) 0-80<br>Lecture des capteurs d'indice de l'air<br>• Couleurs à la page suivante | Indice de qualité de l'air<br>Lectures de capteur<br>• Bleu<br>o Idéal<br>• Ambre<br>o Acceptable<br>• Rouge<br>o Niveaux supérieurs | Identification des filtres<br>Durée de vie restante des filtres<br>• Bleu<br>o 100-11%<br>• Ambre<br>o 1-10%<br>• Rouge<br>o 0%<br>Numéros des filtres de remplacement | Luminosité actuelle de l'écran         | Option de désactivation de l'écran |
| Options Bouton | Allez à la page « Détails métriques »   | Allez à la page d'« accueil »  | Basculer « Notification de la page d'accueil »   | Ajustement de la luminosité de l'écran | Éteindre l'écran                   |
| Bouton d'écran | Allez à la page « Informations sur les filtres »  | Allez à la page « Informations sur les filtres »   | Allez à la page « Luminosité de l'écran »  | Allez à la page « Éteindre l'écran »   | Allez à la page d'« accueil »      |

## PROCÉDURE DE CHANGEMENT DE FILTRE

L'appareil vous avertira lorsque le filtre doit être remplacé grâce à un voyant lumineux rouge visible sur le panneau de commande. Portez toujours un masque et des gants lorsque vous effectuez un changement de filtre. Pour obtenir des filtres de rechange, veuillez consulter [www.fellowes.com](http://www.fellowes.com)

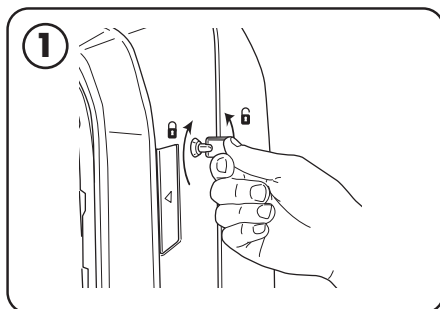

Déverrouiller le panneau d'accès : pour déverrouiller, insérer la clé fournie et tournez-la dans le sens inverse des aiguilles d'une montre, 1/4 de tour.

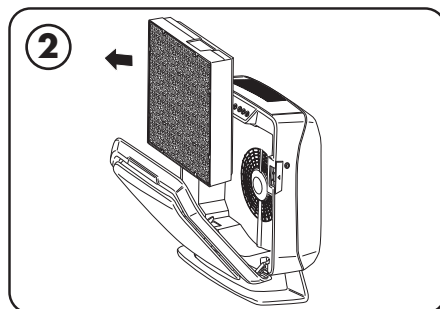

Ouvrez le panneau d'accès avant en appuyant sur les dispositifs de verrouillage situés des deux côtés de l'appareil. Laissez le panneau s'ouvrir complètement. Retirez le(s) filtre(s) à remplacer.

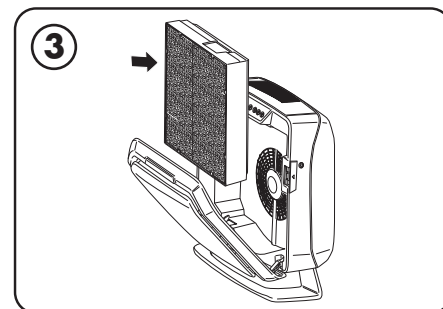

Retirez tout emballage du ou des nouveau(x) filtre(s) et réinstallez les filtres.

## RÉINITIALISATION DES FILTRES

Lors de l'installation d'un nouveau filtre, l'unité détectera automatiquement le type de filtre, mais l'utilisateur devra réinitialiser manuellement les voyants de remplacement du filtre en suivant la procédure suivante :

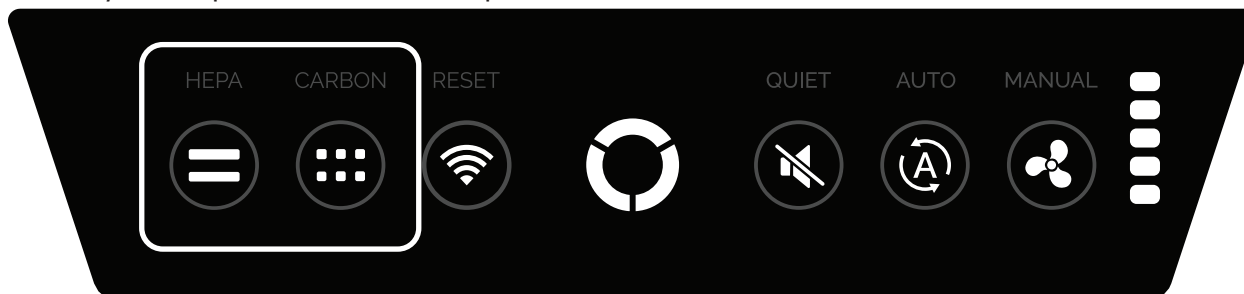

Touchez et maintenez le voyant lumineux pendant deux secondes jusqu'à ce qu'un bip se fasse entendre et que le voyant lumineux s'éteigne.

## CONNEXION SANS FIL - DÉMARRAGE

Ce produit possède des fonctionnalités supplémentaires qui ne sont disponibles que lorsqu'on utilise le tableau de bord en ligne.

Pour commencer, veuillez visiter [www.arrayviewpoint.fellows.com](http://www.arrayviewpoint.fellows.com)

En cas de questions ou de besoin d'assistance, veuillez nous contacter au 1-800-955-0959

## ENTRETIEN ET NETTOYAGE

Mettez l'appareil hors tension et retirez les filtres avant de commencer l'entretien (voir le Guide d'installation et de retrait des filtres).

Utilisez un plumeau pour éliminer la poussière et les débris qui peuvent s'être accumulés autour des composantes internes de l'appareil.

Remarque : N'essayez pas de nettoyer l'intérieur de la zone des pales du ventilateur. Des dommages pourraient survenir aux pales.

Remarque : N'utilisez pas de plumeau pour nettoyer les filtres.

S'il y a de la poussière et des débris près des zones d'échappement de l'appareil, utilisez délicatement un plumeau pour les déloger.

Une fois terminé, réinstallez les filtres, mettez l'appareil en marche et fermez la porte.

## DÉPANNAGE

| PROBLÈME :   | SOLUTION POSSIBLE :  |
|--|--|
| Le système de contrôle de la qualité de l'air ne démarre pas.                      | <ul style="list-style-type: none"><li>Assurez-vous que l'appareil est connecté à l'alimentation électrique</li><li>Assurez-vous que les filtres sont des filtres d'origines, car l'appareil ne fonctionnera pas avec d'autres marques. <b>IMPORTANT</b> : Assurez-vous que la zone de détection du filtre sur le filtre de remplacement AeraMax<sup>®</sup> PRO original est bien alignée avec la fenêtre du cadre du filtre.</li><li>Consultez la section « Réinstallation des filtres » pour plus de détails.</li><li>Assurez-vous que le panneau d'accès avant est complètement fermé.</li><li>Assurez-vous que le commutateur est à la position de mise en marche.</li></ul> |
| Le voyant lumineux de remplacement des filtres reste allumé après le remplacement. | <ul style="list-style-type: none"><li>Répétez l'instruction de réinitialisation du voyant lumineux des filtres.</li></ul>  |

## GARANTIE LIMITÉE

Garantie limitée : Fellowes, Inc. (« Fellowes ») garantit que le purificateur d'air Array AS1 de qualité commerciale (« Produit ») est exempt de défauts de matériaux et de fabrication pendant les périodes indiquées ci-dessous.

Les compteurs de particules, IOT, les capteurs et l'écran d'affichage pendant une période de trois (3) ans à compter de la date d'achat du produit.

Toutes les autres pièces pendant une période de cinq (5) ans à compter de la date d'achat du produit.

Dans le cas où l'appareil est installé dans une nouvelle construction, la période de garantie commencera à la date du permis d'occupation ou un an après la date d'achat, selon la première éventualité. Si une pièce s'avère défectueuse pendant la période de garantie, Fellowes réparera ou remplacera (à sa seule discrétion) le produit défectueux sans frais de service ou de pièces.

Cette garantie ne couvre pas les dommages causés par l'utilisation de filtres non approuvés par Fellowes ou le non-respect du programme de remplacement recommandé. Cette garantie ne couvre pas les cas de mauvaise utilisation, de mauvaise manipulation, de non-conformité aux normes d'usage du produit, d'utilisation d'une source d'alimentation inappropriée (autre que celle indiquée sur l'étiquette) ou de réparation non autorisée. Cette garantie ne couvre pas les filtres de remplacement.

Fellowes se réserve le droit de facturer aux consommateurs tous coûts supplémentaires encourus par Fellowes pour fournir des pièces ou les services à l'extérieur du pays où le produit a été vendu à l'origine, par un revendeur autorisé. Dans le cas où le Produit n'est pas facilement accessible au personnel de service désigné de Fellowes, Fellowes se réserve le droit de fournir au client des pièces de rechange ou un produit qui satisfait à ses obligations en vertu de cette garantie et de toute obligation de service. **TOUTE GARANTIE IMPLICITE, Y COMPRIS CELLE DE QUALITÉ MARCHANDE OU D'ADAPTATION À UNE UTILISATION PARTICULIÈRE, SE LIMITE AUX PRÉSENTES À LA DURÉE DE LA PÉRIODE DE GARANTIE APPROPRIÉE ÉTABLIE DANS CE DOCUMENT.** En aucun cas, Fellowes ne pourra être tenu responsable des dommages consécutifs, accessoires, indirects ou spéciaux. Cette garantie vous donne des droits juridiques spécifiques. La durée, les modalités et les conditions de cette garantie s'appliquent partout dans le monde sauf dans les cas où différentes limites, restrictions ou conditions pourraient être exigées par la réglementation locale. Pour plus de détails ou pour obtenir un service sous cette garantie, veuillez communiquer avec nous ou avec votre concessionnaire.

## INFORMATIONS POUR L'UTILISATEUR

Cet appareil a été testé et est conforme aux limites établies pour un appareil numérique de classe B, conformément à la partie 15 des règles de la FCC. Ces limitations sont conçues pour fournir une protection raisonnable contre les interférences nuisibles dans une installation. Cet équipement produit, utilise et peut émettre des radiofréquences et, s'il n'est pas installé et utilisé conformément aux instructions, peut causer de l'interférence dangereuse pour les radiocommunications. Il n'est toutefois pas garanti qu'un brouillage préjudiciable ne se produira pas dans une installation particulière. Si cet équipement entraîne des interférences nuisibles pour la réception des programmes radio ou télévisés, ce qui peut être déterminé lors de la mise en fonction puis de la mise en arrêt de l'équipement, l'utilisateur est encouragé à corriger les interférences selon l'une des mesures suivantes :

- Réorientez ou déplacez l'antenne de réception.
- Augmentez la distance entre l'équipement et le récepteur.
- Connectez l'équipement sur un circuit différent de celui auquel le récepteur est connecté.
- Consultez votre concessionnaire ou un technicien radio/télévision expérimenté afin d'obtenir de l'aide.