

Fellowes

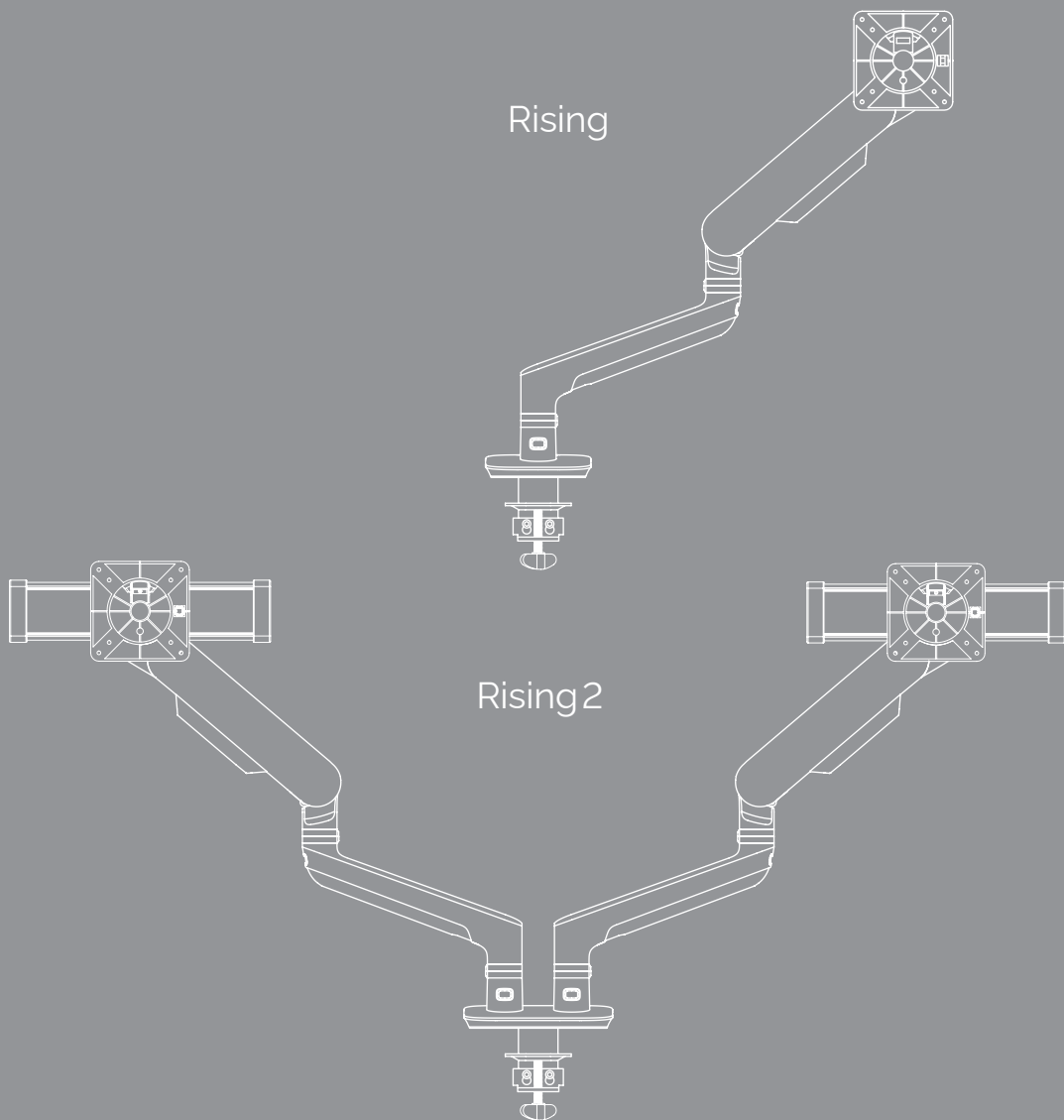

Rising™





IMPORTANT SAFETY INSTRUCTIONS AND WARNINGS Read before using!

- Read and follow all instructions and warnings before use. Save these instructions for future reference.
- Use this product only in the manner intended by the manufacturer. If you have questions, contact the manufacturer.
 - This product contains small items that could be a choking hazard if swallowed. Keep away from children.
 - Make sure the desk or mounting surface can support the combined weight of the mount and the screens.
 - Do not attach additional arms to a motion arm.
 - Never exceed the maximum load capacity of 12.7 kg. for each monitor arm.
 - Minimum load capacity is 2 kg. for each motion arm.
 - Load capacity may vary depending on the type of installed monitor or accessory.
 - Hand tighten screws only. Do not use power tools.
 - When connecting and routing monitor and power cables, make sure all cables are long enough to accommodate the full range of motion of the monitor arms.
 - This product contains high pressure gas spring parts. Please do not disassemble or keep the product in areas of high temperatures. Do not burn or dispose in fire or incinerate.
 - Check joint parts every two months to make sure the screws have not loosened.
 - This product is only compatible with Fellowes Rising monitor arm accessories.
 - This product is intended for indoor use only.
 - Warranty: 15 Year Limited



IMPORTANTES INSTRUCCIONES Y ADVERTENCIAS DE SEGURIDAD Leer antes de utilizar

- Lea y siga las instrucciones y advertencias antes de usar. Conserve las instrucciones de uso para futuras ocasiones.
- Utilizar el producto solo con las indicaciones del fabricante. Si tiene alguna pregunta, contacte con el fabricante.
 - Contiene piezas pequeñas que suponen un peligro si se tragan. Mantener alejado del alcance de los niños.
 - Asegúrese que la mesa o superficie de montaje puedan soportar el peso de la pantalla más el brazo.
 - No coloque brazos adicionales a los brazos de monitor.
 - No exceder del peso máximo indicado de 12.7 kg por cada brazo de monitor.
 - Peso mínimo de 2 kg por cada brazo de monitor.
 - La capacidad de carga puede variar dependiendo del tipo monitor o los accesorios instalados.
 - Apriete los tornillos solo con las manos. No utilice herramientas eléctricas.
 - Al conectar y enrutar los cables del monitor y de alimentación, asegúrese de que todos los cables sean lo suficientemente largos para contar con el rango completo de movimiento de los brazos del monitor.
 - Este producto contiene piezas con resorte a gas de alta presión. Por favor, no desmonte ni guarde el producto en zonas con altas temperaturas. No quemar, ni tirar al fuego, ni incinerar.
 - Revise las piezas de unión cada dos meses para asegurarse de que los tornillos no se hayan aflojado.
 - Este producto solo es compatible con los accesorios de brazo de monitor Rising de Fellowes.
 - Este producto está diseñado solo para uso en interiores.
 - Garantía: 15 años



IMPORTANTI INDICAZIONI E ISTRUZIONI PER LA SICUREZZA Leggere prima dell'uso!

- Leggere e seguire tutte le istruzioni e avvisi prima dell'uso. Conservare queste istruzioni per referenza futura.
- Usare questo prodotto soltanto per gli usi previsti dal produttore. In caso di domande, contattare il produttore.
 - Questo prodotto contiene piccole parti che potrebbero causare rischio di soffocamento se inghiottite. Tenere lontano dalla portata dei bambini.
 - Assicurarsi che la scrivania o la superficie di montaggio possa supportare il peso complessivo del braccio e dello schermo.
 - Non attaccare bracci aggiuntivi ad un braccio mobile.
 - Non eccedere mai la capacità massima di peso di 12,7kg per ciascun braccio monitor.
 - Il carico minimo di peso è di 2kg per ciascun braccio.
 - La capacità di carico può variare in base al tipo di monitor o accessorio installato.
 - Stringere le viti a mano. Non utilizzare utensili elettrici.
 - Durante il collegamento del monitor e dei cavi, assicurarsi che siano abbastanza lunghi da permettere la completa gamma di movimento dei bracci monitor.
 - Questo prodotto comprende parti mobili a molla di gas ad alta pressione. Per favore non smontare il prodotto e non conservarlo a temperature elevate. Non bruciare, smaltire nel fuoco o incenerire.
 - Controllare i giunti ogni due mesi per assicurarsi che le viti non si siano allentate.
 - Questo prodotto è compatibile solo con gli accessori per bracci monitor Fellowes Rising.
 - Questo prodotto è inteso solo per uso al chiuso.
 - Garanzia limitata 15 anni.



VIKTIGA SÄKERHETSINSTRUKTIONER OCH VARNINGAR Läs innan du använder!

- Läs och följ alla instruktioner och varningar före användning. Spara dessa instruktioner för framtida användning.
- Använd endast denna produkt på det sätt som tillverkaren avsett. Kontakta tillverkaren om du har frågor.
 - Denna produkt innehåller små föremål som kan utgöra en kvävningsrisk om de sväljs. Håll borta från barn.
 - Se till att skrivbordet eller monteringsytan tål den kombinerade vikten av fästet och skärmarna.
 - Fäst inte ytterligare armar på en bildskärmsarm.
 - Överskrid aldrig den maximala lastkapaciteten på 12,7 kg för varje monitorarm.
 - Minsta lastkapacitet är 2 kg för varje bildskärmsarm.
 - Lastkapaciteten kan variera beroende på typen av installerad monitor eller tillbehör.
 - Dra endast åt skruvarna för hand. Använd inte elverktyg.
 - När du ansluter och drar bildskärms- och strömkablar, se till att alla kablar är tillräckligt långa för att rymma bildskärmsarmarnas hela rörelseomfång.
 - Denna produkt innehåller högtrycksgasfjädderdelar. Ta inte isär eller förvara produkten i områden med höga temperaturer. Får inte brännas eller kasta i eld.
 - Kontrollera fogdelarna varannan månad för att se till att skruvarna inte har lossnat.
 - Denna produkt är endast kompatibel med Fellowes Rising bildskärmsarmstillbehör.
 - Denna produkt är endast avsedd för inomhusbruk.
 - Garanti: 15 år begränsad



INSTRUCTIONS DE SÉCURITÉ ET AVERTISSEMENTS IMPORTANTS A lire avant l'utilisation!

- Lire et suivre toutes les instructions et tous les avertissements avant l'utilisation. Conservez ces instructions pour pouvoir les consulter ultérieurement.
- N'utilisez ce produit que de la manière prévue par le fabricant. Si vous avez des questions, contactez le fabricant.
 - Ce produit contient de petits éléments qui peuvent présenter un risque d'étouffement en cas d'ingestion. Tenir hors de la portée des enfants.
 - Assurez-vous que le bureau ou la surface de montage peut supporter le poids combiné du bras support et des écrans.
 - Ne fixez pas de bras supplémentaires à un bras flexible (ressort à gaz).
 - Ne dépassez jamais la capacité de charge maximale de 12,7 kg pour chaque bras.
 - La capacité de charge minimale est de 2 kg pour chaque bras flexible.
 - La capacité de charge peut varier en fonction du type de monitor ou de l'accessoire installé.
 - Serrez les vis à la main uniquement. Ne pas utiliser d'outils électriques.
 - Lors de la connexion et de l'acheminement des câbles des écrans et d'alimentation, assurez-vous que tous les câbles sont suffisamment longs pour s'adapter à des mouvements des bras porte-écrans.
 - Ce produit contient des pièces de ressort à gaz haute pression. Veuillez ne pas démonter ou conserver le produit dans des zones de haute température. Ne pas brûler ou jeter au feu ou incinérer.
 - Vérifiez les parties articulées tous les deux mois pour vous assurer que les vis ne se sont pas desserrées.
 - Ce produit est uniquement compatible avec les accessoires de bras porte-écrans Rising de Fellowes.
 - Ce produit est destiné à un usage intérieur uniquement.
 - Garantie : limitée de 15 ans



WICHTIGE SICHERHEITSANWEISUNGEN UND WARNHINWEISE Vor Gebrauch lesen.

- Lesen und befolgen Sie alle Anweisungen und Warnhinweise vor dem Gebrauch. Bewahren Sie diese Anweisungen zum späteren Nachschlagen auf.
- Verwenden Sie dieses Produkt nur in der vom Hersteller vorgesehenen Weise. Wenn Sie Fragen haben, wenden Sie sich an den Hersteller.
 - Dieses Produkt enthält Kleinteile, die beim Verschlucken eine Erststickengefahr darstellen können. Von Kindern fernhalten.
 - Vergewissern Sie sich, dass der Tisch oder die Montagefläche das kombinierte Gewicht der Halterung und der Bildschirme tragen kann.
 - Bringen Sie keine zusätzlichen Arme an einem Bewegungsarm an.
 - Überschreiten Sie niemals die maximale Tragfähigkeit von 12,7 kg für jeden Monitorarm.
 - Die Mindestbelastbarkeit beträgt 2 kg für jeden Bewegungsarm.
 - Die Tragfähigkeit kann je nach Art des installierten Monitors oder Zubehörs variieren.
 - Ziehen Sie die Schrauben nur handfest an. Verwenden Sie keine Elektrowerkzeuge
 - Achten Sie beim Anschließen und Verlegen der Monitor- und Stromkabel darauf, dass alle Kabel lang genug sind, um den vollen Bewegungsbereich der Monitorarme auszunutzen.
 - Dieses Produkt enthält Hochdruck-Gasfederteile. Bitte zerlegen Sie das Produkt nicht und bewahren Sie es nicht in Bereichen mit hohen Temperaturen auf. Nicht verbrennen, ins Feuer werfen oder verbrennen.
 - Prüfen Sie die Gelenkteile alle zwei Monate, um sicherzustellen, dass sich die Schrauben nicht gelockert haben.
 - Dieses Produkt ist nur mit dem Fellowes Rising Monitorarm-Zubehör kompatibel.
 - Dieses Produkt ist nur für die Verwendung in Innenräumen vorgesehen.
 - Garantie: 15 Jahre limitiert



BELANGRIJKE VEILIGHEIDSIJNSTRUCTIES EN WAARSCHUWINGEN Lees voor gebruik!

- Lees en volg alle instructies en waarschuwingen vóór gebruik. Bewaar deze instructies voor toekomstig gebruik.
- Gebruik dit product alleen op de door de fabrikant bedoelde wijze. Neem bij vragen contact op met de fabrikant.
 - Dit product bevat kleine onderdelen die bij inslikken verstikkingsgevaar kunnen opleveren. Uit de buurt van kinderen houden.
 - Zorg ervoor dat het bureau of het montageoppervlak het gecombineerde gewicht van de steun en de schermen kan dragen.
 - Bevestig geen extra armen aan een bewegingsarm.
 - Overschrijd nooit het maximale draagvermogen van 12,7 kg voor elke monitor arm.
 - Het minimum draagvermogen is 2 kg voor elke bewegingsarm.
 - Het draagvermogen kan variëren afhankelijk van het type geïnstalleerde monitor of accessoire.
 - Schroeven alleen met de hand aandraaien. Gebruik geen elektrisch gereedschap.
 - Bij het aansluiten en leiden van monitor- en stroomkabels moet u ervoor zorgen dat alle kabels lang genoeg zijn om het volledige bewegingsbereik van de monitor armen te kunnen volgen.
 - Dit product bevat hoge druk gasveer onderdelen. Haal het product niet uit elkaar en bewaar het niet in ruimtes met hoge temperaturen. Niet verbranden of in het vuur werpen.
 - Controleer om de twee maanden of de schroeven niet zijn losgekomen.
 - Dit product is alleen compatibel met Fellowes Rising monitor arm accessoires.
 - Dit product is uitsluitend bestemd voor gebruik binnenshuis.
 - Garantie: 15 jaar beperkt



INSTRUKCJE BEZPIECZENSTWA/OSTRZEŻENIA PRZECZYTAĆ PRZED UŻYCIEM

- Przed użyciem przeczytać wszystkie instrukcje i ostrzeżenia oraz stosować się do nich. Należy zachować instrukcję na przyszłość, ponieważ zawiera ważne informacje.
- Należy używać tego produktu tylko w sposób przewidziany przez producenta. W razie wątpliwości lub pytań należy skontaktować się z producentem.
 - Produkt zawiera małe elementy, które w wypadku potknięcia mogą grozić zadławieniem. Przechowywać poza zasięgiem dzieci.
 - Upewnić się, że biurko lub powierzchnia montażowa wytrzyma łączną wagę uchwytu i ekranów.
 - Nie mocować dodatkowych uchwytów do ramienia ruchomego.
 - Nigdy nie wolno przekraczać maksymalnego obciążenia, które wynosi 12,7kg dla jednego ramienia.
 - Minimalne obciążenie dla jednego ramienia - 2kg
 - Nośność może się różnić w zależności od rodzaju zainstalowanego monitora lub akcesoriów.
 - Sruby dokręcać tylko ręcznie. Nie używać narzędzi elektrycznych.
 - Podczas podłączania i przeciągania kabla zasilającego i kabli do monitora należy upewnić się, że są na tyle długie, aby umożliwić regulację ustawienia ramion w pełnym zakresie.
 - Produkt zawiera części ze sprężyną gazową pod wysokim ciśnieniem. Nie przechowywać ani nie demontować produktu w miejscach o wysokiej temperaturze. Nie palić produktu, nie wrzucać do ognia ani nie spoilać.
 - Co dwa miesiące sprawdzać połączenia, aby mieć pewność, że śruby nie są obluźnione.
 - Produkt jest przeznaczony wyłącznie do użytku z akcesoriami do ramion na monitor Fellowes Rising.
 - Produkt jest przeznaczony wyłącznie do użytku wewnątrz pomieszczeń.
 - Gwarancja: 15-letnia i ograniczona



IMPORTANTES INSTRUÇÕES E AVISOS DE SEGURANÇA Ler antes de usar

- Ler e seguir as instruções e avisos antes de usar. Conservar estas instruções para futura consulta.
- Utilizar o produto apenas conforme as instruções do fabricante. Se tiver alguma dúvida, contacte o fabricante.
 - Contém pequenas peças que constituem um perigo se ingeridas. Manter fora do alcance das crianças.
 - Assegurar que a mesa ou a superfície de montagem pode suportar o peso do ecrã mais o braço.
 - Não anexar braços adicionais a um braço de movimento.
 - Não exceder o peso máximo indicado de 12,7 kg por braço de monitor.
 - Peso mínimo de 2 kg para cada braço de monitor.
 - A capacidade de carga pode variar em função do tipo de monitor ou acessórios instalados.
 - Apertar os parafusos apenas com a mão. Não utilize ferramentas eléctricas.
 - Depois de ligar o monitor e o cabo de alimentação, verificar se os cabos são suficientemente longos para permitir toda a amplitude de movimento dos braços do monitor.
 - Este produto contém peças de molas a gás de alta pressão. Por favor não desmontar ou armazenar o produto em áreas de altas temperaturas. Não queimar, eliminar no fogo ou incinerar.
 - Verificar as peças de ligação de dois em dois meses para garantir que os parafusos não se soltaram.
 - Este produto só é compatível com os acessórios do braço do monitor Fellowes Rising.
 - Este produto foi concebido apenas para uso interior.
 - Garantia: 15 anos



Viktig sikkerhetsinstruksjoner og varsler Les før bruk

- Les og følg alle instruksjoner før bruk. Spar på disse instruksjonene for senere bruk
- Bruk dette produktet utelukkende slik produsent har ment at det skal brukes. Hvis du har spørsmål, kontakt produsent
 - Dette produktet inneholder små deler som kan være farlig hvis man svelger de. Hold unna barn
 - Pass på at pulten eller monteringsflaten tåler vekten av monitor armer og skjermarm
 - Ikke fest en ekstra arm på en bevegelig arm
 - Ikke overstig max lastekapasitet på 12,7kg for hver monitor arm
 - Minimum lastekapasitet for hver arm er 2kg
 - Lastekapasitet kan variere basert på type skjerm eller tilbehør
 - Skru til for hånd utelukkende. Ikke bruk Strømdrevet verktøy
 - Når man kobler til monitor og strømkabler, pass på at alle kabler er lange nok for å gi full bevegelighet til monitor armen
 - Dette produktet inneholder gass under trykk. Vennligst ikke ta fra hverandre eller lagre dette produktet et sted med høy temperatur. Ikke brenn eller kast i ild
 - Sjekk at skruer ikke løsner på bevegelige deler en gang annenhver måned
 - Dette produktet er utelukkende kompatibel med Fellowes Rising Monitor armer og tilbehør
 - Dette produktet er laget for innendørs bruk
 - Garanti på 15 år



TÄRKEÄT TURVALLISUUSOHJEET JA VAROITUKSET Lue ennen käyttöä!

- ue kaikki ohjeet ja varoitukset ennen käyttöä ja noudata niitä. Säilytä nämä ohjeet myöhempää käyttöä varten.
- Käytä tätä tuotetta vain valmistajan tarkoittamalla tavalla. Jos sinulla on kysyttävää, ota yhteyttä valmistajaan.
 - Tämä tuote sisältää pieniä osia, jotka voivat nieltäessä aiheuttaa tukehtumisvaaran. Pidä lasten ulottumattomissa.
 - Varmista, että työpöytä tai kiinnitysalausta kestää kiinnityslaitteen ja näyttöjen yhteispainon.
 - Älä kiinnitä monitorivarteen lisävarsia.
 - Älä koskaan ylitä 12,7 kg:n enimmäiskuormaa kutakin monitorivartta kohti.
 - Kunkin monitorivarren vähimmäiskuorma on 2 kg.
 - Kuormakapasiteetti voi vaihdella asennetun näytön tai lisävarusteen tyyppin mukaan.
 - Kiristä ruuvit vain käsin. Älä käytä sähkökäyttöisiä työkaluja.
 - Kun liität ja releität näyttö- ja virtajohtoja, varmista, että kaikki johdot ovat tarpeeksi pitkiä monitorivarsien koko liikkumavaran kattamiseksi.
 - Tämä tuote sisältää korkeapaineisia kaasijousiosia. Älä pura tuotetta osiin tai säilytä sitä kuumissa olosuhteissa. Älä polta tai hävitä polttamalla.
 - Tarkista nivelkohdat kahden kuukauden välein varmistaaksesi, että ruuvit eivät ole löystyneet.
 - Tämä tuote on yhteensopiva vain Fellowes Rising -monitorivarsien kanssa.
 - Tämä tuote on tarkoitettu vain sisäkäyttöön.
 - Takuu: 15 vuoden rajoitettu takuu



ΣΗΜΑΝΤΙΚΕΣ ΟΔΗΓΙΕΣ ΑΣΦΑΛΕΙΑΣ ΚΑΙ ΠΡΟΕΙΔΟΠΟΙΗΣΕΙΣ Διαβάστε πριν τη χρήση!

- Διαβάστε και ακολουθήστε όλες τις οδηγίες και προειδοποιήσεις πριν τη χρήση. Φυλάξτε τις παρούσες οδηγίες για μελλοντική αναφορά.
- Χρησιμοποιείτε αυτό το προϊόν μόνο με τον τρόπο που αποσκοπεί ο κατασκευαστής. Για οποιαδήποτε απορία, επικοινωνήστε με τον κατασκευαστή.
 - Αυτό το προϊόν περιλαμβάνει μικρά αντικείμενα που θα μπορούσαν να αποτελέσουν κίνδυνο πνιγμού σε περίπτωση κατάποσης. Να τηρείται μακριά από παιδιά.
 - Διασφαλίστε ότι το γραφείο ή η επιφάνεια συναρμολόγησης μπορεί να στηρίξει το συνδυασμένο συνολικό βάρος της βάσης και της οθόνης.
 - Μην συνδέετε πρόσθετους βραχίονες σε βραχίονα κίνησης.
 - Μην υπερβείτε ποτέ τη μέγιστη δυνατή φορτίου των 12,7 κιλών για κάθε βραχίονα οθόνης.
 - Η ελάχιστη δυνατή φορτίου είναι 2 κιλά για κάθε βραχίονα κίνησης.
 - Η δυνατή φορτίου μπορεί να ποικίλει αναλόγως του είδους της οθόνης ή αξεσουάρ που εγκαθίσταται.
 - Σφίγγετε τις βίδες μόνο με τα χέρια. Μην χρησιμοποιείτε ηλεκτρικά εργαλεία.
 - Όταν συνδέετε και διαρμολογείτε στην οθόνη καλώδια τροφοδοσίας, βεβαιωθείτε ότι όλα τα καλώδια είναι αρκετά μακριά ώστε να καλύπτονται όλο το εύρος κίνησης των βραχιόνων της οθόνης.
 - Αυτό το προϊόν περιλαμβάνει εξαρτήματα ελατηρίου αερίου υψηλής πίεσης. Παρακαλούμε μην αποσυναρμολογείτε ή διατηρείτε το προϊόν σε περιοχές με υψηλές θερμοκρασίες. Να μην κάπνεται ή τοποθετείται στη φωτιά ή απανθρακώνεται.
 - Ελέγχετε τις συνδέσεις κάθε δυο μήνες προκειμένου να διασφαλίσετε ότι δεν έχουν χαλαρώσει οι βίδες.
 - Αυτό το προϊόν είναι συμβατό μόνο με αξεσουάρ βραχίονα στρίλιξης οθόνης Fellowes Rising.
 - Αυτό το προϊόν προορίζεται μόνο για χρήση σε εσωτερικούς χώρους.
 - Εγγύηση: Περιορισμένη Εγγύηση 15 Έτη



Fontos biztonsági utasítások és figyelmeztetések Használat előtt olvassa el!

- Használat előtt olvassa el és kövesse az utasításokat és figyelmeztetéseket! Őrizz meg a használati utasítást!
- A terméket csak a gyártó által előírt módon használja! Ha kérdése van forduljon a gyártóhoz!
 - A termék apró alkatrészeket tartalmaz, lenyelése fulladásveszélyt okozhat. Gyermekektől távol tartandó!
 - Győződjön meg arról, hogy az íróasztal elbírja a monitortartó kar és a monitor együttes súlyát!
 - Ne rögzítsen további karokat a mozgó karhoz!
 - Soha ne lépje túl az egyes monitortartó karok maximális 12,7 kg-os terhelhetőségét!
 - A minimális teherbírás 2 kg mozgókáronként.
 - A terhelhetőség a telepített monitor vagy tartozék típusától függően változhat.
 - A csavarokat csak kézzel húzza meg! Ne használjon elektromos szerszámokat!
 - A monitor és a kábelek csatlakoztatásakor és elvezetésekor ügyeljen arra, hogy minden kábel elég hosszú legyen a monitortartó karok teljes mozgási tartományához.
 - Ez a termék nagynyomású gázrugós alkatrészeket tartalmaz. Kérjük, a terméket ne szerelje szét és ne tartsa magas hőmérsékletű helyen! A terméket ne égesse el!
 - Kéthavonta ellenőrizze a csatlakozási alkatrészeket, hogy megbizonyosodjon arról, hogy a csavarok nem lazultak-e meg.
 - Ez a termék csak Fellowes Rising monitortartó karokkal kompatibilis.
 - Ez a termék kizárólag beltéri használatra alkalmas.
 - Garancia: 15 év korlátozott.



VIGTIGE SIKKERHEDSANVISNINGER OG ADVARSLER Læs før brug!

- Læs og følg alle instruktioner og advarsler før brug. Gem denne vejledning til senere brug.
- Brug kun dette produkt på den måde, som producenten har bestemt. Hvis du har spørgsmål, skal du kontakte producenten.
 - Dette produkt indeholder små dele, der kan udgøre en kvælningsfare, hvis de sluges. Holdes væk fra børn.
 - Sørg for, at skrivebordet eller monteringsfladen kan bære den samlede vægt af beslaget og skærmene.
 - Der må ikke monteres yderligere arme på en bevægelsesarm.
 - Overskrid aldrig den maksimale belastningskapacitet på 12,7 kg for hver skærmarm.
 - Den mindste belastningskapacitet er 2 kg for hver bevægelsesarm.
 - Belastningskapaciteten kan variere afhængigt af typen af den installerede skærm eller det installerede tilbehør.
 - Skrueerne må kun strammes med hånden. Brug ikke elværktøj.
 - Når du tilslutter og fører skærm- og strømkabler, skal du sørge for, at alle kabler er lange nok til at kunne bevæge skærmarmene i hele deres rækkevidde.
 - Dette produkt indeholder højtryksgasdrivne fjederdele. Du må ikke adskille produktet eller opbevare det i områder med høje temperaturer. Må ikke brændes eller bortskaffes med forbrænding.
 - Kontroller leddelelene hver anden måned for at sikre, at skrueerne ikke er blevet løsnset.
 - Dette produkt er kun kompatibelt med tilbehør til Fellowes Rising-skærmarmen.
 - Dette produkt er kun beregnet til indendørs brug.
 - Garanti: 15 års begrænset garanti



Предупреждения и инструкции по технике безопасности Прочтите перед использованием!

- Перед использованием прочтите и соблюдайте все инструкции и меры предосторожности. Сохраните эти инструкции для использования в дальнейшем.
- Используйте это изделие только по назначению согласно указаниям производителя. При возникновении вопросов обращайтесь к производителю.
 - Данное изделие содержит небольшие детали, которые в случае их проглатывания могут создать опасность закуроривания дыхательных путей. Храните его в недоступном для детей месте.
 - Убедитесь, что стол или опорная поверхность выдерживает общий вес конструкции и мониторов.
 - Не крепите дополнительные кронштейны на подвижный кронштейн.
 - Не превышайте максимальную допустимую нагрузку 12,7 кг на каждый кронштейн.
 - Минимальная нагрузка на каждый подвижный кронштейн составляет 2 кг.
 - Допустимая нагрузка может изменяться в зависимости от типа установленного монитора или дополнительного оборудования.
 - Затягивайте винты только вручную. Не используйте электроинструменты.
 - При подключении и прокладке кабелей монитора и электропитания убедитесь, что их длина достаточна для свободного хода кронштейнов монитора.
 - В конструкции изделия входят пружины, содержащие газ под высоким давлением. Не разбирайте изделие и не подвергайте его воздействию высокой температуры. Не подвергайте изделие воздействию огня, не утилизируйте его посредством сжигания.
 - Раз в два месяца проверяйте соединения и при необходимости подтягивайте винты.
 - Изделие совместимо только с дополнительным оборудованием для кронштейнов Fellowes Rising.
 - Изделие предназначено для эксплуатации исключительно в помещении.
 - Гарантия: ограниченная, 15 лет



ÖNEMLİ GÜVENLİK TALİMATLARI VE UYARILARI Kullanmadan önce okuyun!

- Kullanmadan önce tüm talimatları ve uyarıları okuyun ve uygulayın. Bu talimatları ileride basıvrnak üzere saklayın.
- Bu ürün yalnızca üretici tarafından amaçlanan şekilde kullanın. Sorularınız varsa üretici ile iletişime geçin.
 - Bu ürün, yutulması durumunda boğulma tehlikesi oluşturabilecek küçük parçalar içerir. Çocuklardan uzak tutun.
 - Masanın veya montaj yüzeyinin, montaj aparatının ve ekranların toplam ağırlığını taşıyabileceklerinden emin olun.
 - Bir hareket koluna ilave kollar takmayın.
 - Her bir monitor kolu için maksimum yük kapasitesi olan 12,7 kg'ı asla aşmayın.
 - Her bir hareket kolu için minimum yük kapasitesi 2 kg'dır.
 - Yüksek kapasiteli, takılan monitorün veya aksesuarın türüne bağlı olarak değişebilir.
 - Vidaları sadece elle sıkın. Elektrikli aletler kullanmayın.
 - Monitor ve güç kablolarını bağlarken ve yönlendirirken tüm kabloların monitor kollarının hareketini kısıtlamayaacak kadar uzun olduğundan emin olun.
 - Bu ürün yüksek basınçlı gazlı yay parçaları içerir. Lütfen ürünü sökmeyin veya yüksek sıcaklıktaki alanlarda tutmayın. Yakmayın veya ateşe atmayın.
 - Vidaların gevşemediğinden emin olmak için bağlantı parçalarını her iki ayda bir kontrol edin.
 - Bu ürün yalnızca Fellowes Rising monitor kolu aksesuarlarıyla uyumludur.
 - Bu ürün sadece iç mekanlarda kullanılmak üzere tasarlanmıştır.
 - Garanti: 15 Yıl Sınırlı



DULEŽITÉ BEZPEČNOSTNÍ POKYNY A UPOZORNĚNÍ Pred použitím si prečítajte!

- Před použitím si přečtete všechny pokyny a upozornění a dodržujte je. Tyto pokyny uschovávejte pro budoucí použití.
- Tento výrobek používejte pouze způsobem určeným výrobcem. V případě dotazů se obraťte na výrobce.
 - Tento výrobek obsahuje drobné předměty, které mohou při požití představovat nebezpečí udušení. Uchovávejte mimo dosah dětí.
 - Ujistěte se, že stůl nebo montážní plocha unese kombinovanou hmotnost držáku a obrazovky.
 - K pohyblivému rameni nepřipojujte další ramena.
 - Nikdy nepřekračujte maximální nosnost 12,7 kg pro každé rameno monitoru.
 - Minimální nosnost je 2 kg pro každé pohybové rameno.
 - Nosnost se může lišit v závislosti na typu instalovaného monitoru nebo příslušenství.
 - Šrouby utahujte pouze ručně. Nepoužívejte elektrické nářadí.
 - Při připojování a vedení kabelů monitoru a napájecích kabelů dbejte na to, aby byly všechny kabely dostatečně dlouhé a umožňovaly plný rozsah pohybu ramen monitoru.
 - Tento výrobek obsahuje části vysokotlaké plynové pružiny. Výrobek nerozebírejte a neuchovávejte na místech s vysokými teplotami. Nezapalujte, nevhazujte do ohně ani nespalujte.
 - Každé dva měsíce zkontrolujte, zda se šrouby neuvolní.
 - Tento výrobek je kompatibilní pouze s příslušenstvím držáku monitoru Fellowes Rising.
 - Tento výrobek je určen pouze pro použití v interiéru.
 - Záruka: 15 let



DŌLEŽITÉ BEZPEČNOSTNÉ POKYNY A UPOZORNENIA Prečítajte si pred použitím!

- Pred použitím si prečítajte a dodržiavajte všetky pokyny a upozornenia. Tieto pokyny si uložte pre prípad potreby v budúcnosti.
- Tento výrobok používajte iba spôsobom podľa určenia výrobcu. V prípade otázok sa obráťte na výrobcu.
 - Tento výrobok obsahuje malé predmety, ktoré môžu pri prehltnutí predstavovať nebezpečenstvo udušenia. Uchovávať mimo dosahu detí.
 - Presvedčte sa, že stôl alebo montážny povrch nesie kombinovanú hmotnosť držiaka a obrazovky.
 - K pohybovému ramenu nepripájajte ďalšie ramena.
 - Nikdy neprekračujte maximálnu nosnosť 12,7 kg pre každé rameno monitora.
 - Minimálna nosnosť pre každé pohybové rameno je 2 kg.
 - Nosnosť sa môže líšiť podľa typu nainštalovaného monitora alebo príslušenstva.
 - Skrutky utahujte iba rukou. Nepoužívajte elektrické náradie.
 - Pri pripájaní a vedení káblov monitora a napájacích káblov dbajte, aby boli všetky káble dostatočne dlhé a umožňovali plný rozsah pohybu ramien monitora.
 - Súčasťou tohto výrobku je aj vysokotlaková plynová pružina. Produkt nerozoberajte ani neskladujte v priestoroch s vysokou teplotou. Nespálujte, nevhádzajte do ohňa ani nezapalujte.
 - Každé dva mesiace skontrolujte, či sa na spojoch neuvolnili skrutky.
 - Tento výrobok je kompatibilný iba s príslušenstvom ramena monitora Fellowes Rising.
 - Tento výrobok je určený len na použitie v interiéri.
 - Záruka: 15 rokov s obmedzením



VAŽNE SIGURNOSNE UPUTE I UPOZORENJA Pročitajte prije upotrebe!

- Prije upotrebe pročitajte sve upute i upozorenja te ih se pridržavajte. Spremite ove upute za kasnije.
- Ovaj proizvod upotrebljavajte samo na način koji je odredio proizvođač. Ako imate pitanja, obratite se proizvođaču.
 - Ovaj proizvod sadrži male dijelove koji mogu predstavljati opasnost od gušenja u slučaju gutanja. Držite dalje od djece.
 - Obavezno provjerite mogu li stol ili površina za postavljanje izdržati kombiniranu težinu postolja i zaslona.
 - Pomoćnom nosaču nemojte dodavati dodatni nosač.
 - Nikad nemojte prelaziti najveći kapacitet nosivosti, koji iznosi 12,7 kg po nosaču monitora.
 - Najmanji kapacitet nosivosti iznosi 2 kg po pokretnom kraku.
 - Kapacitet nosivosti može se razlikovati ovisno o vrsti instaliranog monitora ili dodatka.
 - Samo ručno zategnuti vijci. Nemojte upotrebljavati električne alate.
 - Pri povezivanju i usmjeravanju monitora i strujnih kabela, provjerite jesu li svi kabeli dovoljno dugi da omoguće potpun opseg pokreta nosača monitora.
 - Ovaj proizvod sadrži opružne dijelove pod visokotlačnim plinom. Proizvod nemojte rastavljati i nemojte ga držati u područjima visoke temperature. Nemojte spaljivati, odlagati u vatra ili zapaljavati.
 - Švaka dva mjeseca provjerite spojna mjesta koja biste bili sigurni da se vijci nisu olabavili.
 - Ovaj proizvod kompatibilan je samo s dodacima za nosač monitora Fellowes Rising.
 - Ovaj proizvod namijenjen je samo za upotrebu u zatvorenom.
 - Jamstvo: 15 godina, ograničeno



VAŽNA BEZBEDNOSNA UPUTSTVA I UPOZORENJA Pročitajte pre upotrebe

- Pročitajte i pratite sva uputstva i upozorenja pre upotrebe. Sačuvajte ova uputstva za buduće referencu.
- Koristite ovaj proizvod samo na način predviđen od strane proizvođača. Ako imate bilo koja pitanja, kontaktirajte proizvođača.
 - Ovaj proizvod sadrži male delove koji mogu da predstavljaju opasnost od gušenja ako se progutaju. Držite van domašaja dece.
 - Osigurajte da sto ili površina na kojoj se obavlja montaža mogu da podrže kombinovanu težinu nosača i ekrana.
 - Nemojte kačiti dodatne nosače na pokretni nosač.
 - Nikada ne prekoračujte maksimalni kapacitet opterećenja od 12,7 kg za svaki nosač monitora.
 - Minimalni kapacitet opterećenja je 2 kg za svaki pokretni nosač.
 - Kapacitet opterećenja može da zavisi od tipa instaliranog monitora ili dodatka.
 - Zavrtnje zategnite samo rukom. Nemojte koristiti električne alate.
 - Priklom povezivanja i rutiranja monitora i kablova za napajanje, osigurajte da su svi kablovi dovoljno dugi da ispunje kompletan opseg kretanja nosača monitora.
 - Priklom povezivanja i rutiranja monitora i kablova za napajanje, osigurajte da su svi kablovi dovoljno dugi da ispunje kompletan opseg kretanja nosača monitora. Nemojte da rasklapate ili da držite proizvod u oblastima sa visokom temperaturom. Nemojte paliti ili odlagati u vatri ili spaljivati.
 - Proveravajte spojne delove na svaka dva meseca da biste osigurali da zavrtnji nisu olabavljani.
 - Ovaj proizvod je samo kompatibilan sa Fellowes Rising dodacima za nosač monitora.
 - Ovaj proizvod je namenjen samo za upotrebu unutra.
 - Garancija: ograničena na 15 godina



ВАЖНИ ИНСТРУКЦИИ ЗА БЕЗОПАСНОСТ И ПРЕДУПРЕЖДЕНИЯ Прочетете преди употреба!

- Прочетете и следвайте всички инструкции и предупреждения преди употреба. Запазете тези инструкции за бъдеща справка.
- Используйте продукт само по начина, предвиден от производителя. Ако имате въпроси, свържете се с производителя.
 - Този продукт съдържа малки части, които могат да доведат до опасност от задавяне при поглъщане. Да се държи далеч от деца.
 - Уверете се, че бюрото или повърхността, на която ще се монтира продуктът, може да издържи комбинираната тежест на опората и екрана.
 - Do not attach additional arms to a motion arm. Не закрепвайте допълнителни лостове към подвижната стойка.
 - Не надвишавайте максималната товарносимост от 12,7 kg за всяка стойка за монитор.
 - Минималната товарносимост е 2 kg за всяка подвижна стойка.
 - Товарносимостта може да варира в зависимост от типа на монитрирания монитор или аксесоар.
 - Затягайте винтовете само ръчно. Не използвайте електрически инструменти.
 - При свързване на монитора и електрическите кабели и поставянето на трасетата се уверете, че всички кабели са с достатъчна дължина за пълния обхват от движение на стойките на монитора.
 - Този продукт съдържа части с газова пружина с високо налягане. Моля, не разглобявайте и не съхранявайте продукта в райони с високи температури. Не горете, не изхвърляйте отпадъците в огън и не ги изгаряйте.
 - Проверявайте съединителните части на всеки два месеца, за да се уверите, че винтовете не са разхлабени.
 - Този продукт е съвместим само с аксесоари за стойка за монитор Fellowes Rising.
 - Продуктът е предназначен за ползване само в закрити помещения.
 - Гаранция: 15 години, ограничена



INSTRUCȚIUNI ȘI AVERTISMENTE IMPORTANTE PRIVIND SIGURANȚA Citiți înainte de utilizare!

- Citiți și urmați toate instrucțiunile și avertismentele înainte de utilizare. Păstrați aceste instrucțiuni pentru consultări ulterioare.
- Utilizați acest produs numai în maniera prevăzută de producător. Dacă aveți întrebări, contactați producătorul.
 - Acest produs conține piese mici care pot reprezenta un pericol de asfixiere în caz de înghițire. A nu se lăsa la îndemâna copiilor.
 - Asigurați-vă că biroul sau suprafața de montaj poate susține greutatea combinată a suportului și a ecranului.
 - Nu atașați brațe suplimentare la un braț mobil.
 - Nu depășiți niciodată capacitatea portantă maximă de 12,7 kg pentru fiecare braț de monitor.
 - Capacitatea portantă minimă pentru fiecare braț mobil este de 2 kg.
 - Capacitatea portantă poate varia în funcție de tipul de monitor sau de accesoriu instalat.
 - Strângeți șuruburile exclusiv manual. Nu utilizați scule electrice.
 - La conectarea și pozarea cablului monitorului și a cablului electric, aveți grijă ca toate cablurile să fie suficiente de lungi pentru a permite deplasarea brațelor de monitor pe întreaga distanță de mișcare.
 - Acest produs conține piese cu arc cu gaz sub presiune. Nu demontați și nu păstrați produsul în zone cu temperaturi ridicate. Nu ardeți, nu aruncați în foc și nu incinerati produsul.
 - Verificați componentele îmbinărilor la fiecare două luni pentru a vă asigura că șuruburile sunt strânse.
 - Acest produs este compatibil numai cu accesoriile pentru braț de monitor Rising de la Fellowes.
 - Acest produs este proiectat exclusiv pentru utilizare la interior.
 - Garanție: 15 ani, limitată



تعليمات وتحذيرات مهمة للسلامة اقرأها قبل الاستخدام

اقرأ جميع التعليمات والتحذيرات واتبعها قبل الاستخدام

احتفظ بهذه التعليمات للرجوع إليها في المستقبل

لا تستخدم هذا المنتج إلا بالطريقة التي حددها الشركة المصنعة

إذا كانت لديك أسئلة، اتصل بالشركة المصنعة

يحتوي هذا المنتج على أجزاء صغيرة يمكن أن تسبب خطر الاختناق إذا ابتلعته

يحفظ بعيدًا عن متناول الأطفال

تأكد من قدرة المكتب أو سطح التركيب على تحمل الوزن المشترك للحامل والشاشات

لا تستخدم أذرع إضافية بالذراع المتحركة

لا تتجاوز أبدًا سعة الحمولة القصوى البالغة 12.7 كجم لكل ذراع خائفة

يقتدر الحد الأدنى لسعة الحمولة بـ 2 كجم لكل ذراع متحركة

قد تختلف سعة التحميل حسب نوع الشاشة أو الملحقات المثبتة

أحكام ربط البرازي باليد فقط

لا تستخدم أدوات كهربائية

عند توصيل الشاشة وتكديرات الطاقة وتوجيهها، تأكد من أن جميع الكابلات طويلة بصورة كافية لاستيعاب النطاق الكامل لحركة أذرع الشاشة

يحتوي هذا المنتج على أجزاء نابض غازي عالي الضغط

يجري عدم تفكيك المنتج أو الاحتفاظ به في مناطق ذات درجات حرارة عالية

لا تحرق المنتج أو تتخلص منه في النار أو تحرقه

احرص أجزاء الوصلة كل شهرين للتأكد من عدم فك البرازي

Fellowes Rising هذا المنتج متوافق فقط مع ملحقات ذراع شاشة

هذا المنتج مخصص للاستخدام الداخلي فقط

الصانع: شمال محدود لمدة 15 سنة



הוראות ואזהרות ביטוח חשובות יש לקרוא לפני השימוש

יש לקרוא ולעקוב אחר כל ההוראות והאזהרות לפני השימוש

יש לשמור הוראות אלה לעיון עתידי

יש להשתמש במוצר זה רק באופן אליו התכוון היצרן

אם יש לך שאלות, באפשרותך ליצור קשר עם היצרן

מוצר זה מכיל חלקים קטנים העלולים לחוות חנק מסוכרם של בליקה

יש לשמור הרחק ממושיגים ידים של ילדים

יש לוודא כי שולחן הכתיבה או משטח ההרכבה יכול לתמוך במשקל הכולל של החושבת ושל הצגים

אין לחבר לזרוע התנועה רצוע נוספת

לעולם אין לחרוג מחבולת העומס המקסימלית של 12.7 ק"ג עבור כל אחת מזרועות הצגים

חבולת העומס המינימלית היא 2 ק"ג עבור כל אחת מזרועות הצגים

חבולת העומס עשויה להשתנות בהתאם לסוג הנא או האביזר המותקן

ברונט בהודוק ידני בלבד

אין להשתמש בכלים חשמליים

בנית חיבור וניתוח כבלי צגים וכבלי חשמלי, יש לוודא של הכבלים ארוכים מספיק בהתאם לסוג התנועה של זרועות הצג

מוצר זה מכיל חלקים קטנים בלתי ניתנים לנשימה

אין לפרק או לאחסן את המוצר באזור עם ספמטריות בנאות

אין לשרוף או לטלף את המוצר באמצעות ש או שיחים

יש לבדוק את חלקי המפריקים אחת לחודשיים על מנת לוודא כי הברנטים לא התרופפו

Fellowes Rising מוצר זה מתאים אך ורק לשימוש עם אביזרי וזרוע צג מסוג

מוצר זה מיועד לשימוש בתוך מבנים בלבד

אחריות: מוגבלת ל-15 שנה

Components | Composants | Componentes | Komponenten | Componenti | Onderdelen
 Komponenter Zawartość opakowania | Componentes | Alkatrészek | Komponenter | Komponenter
 Osat | Компоненты | Σερατήματα | Bileşenler | Součásti | Komponenty | Sastavni dijelovi
 Komponente | Компоненти | Componente | רכיבים | المكونات

Rising

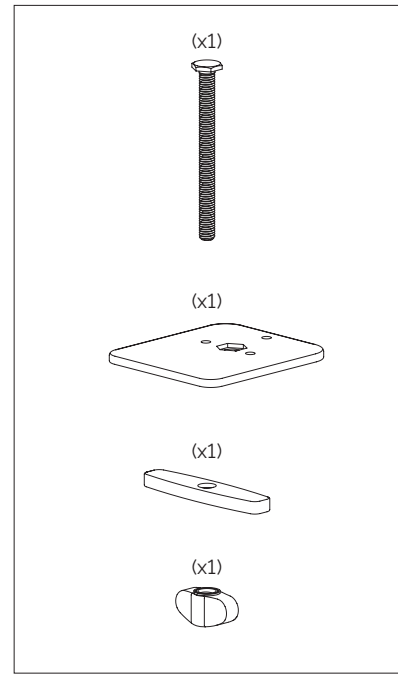
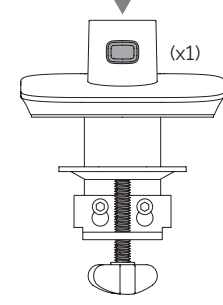
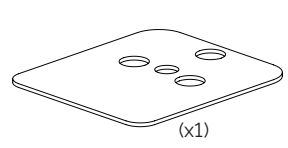
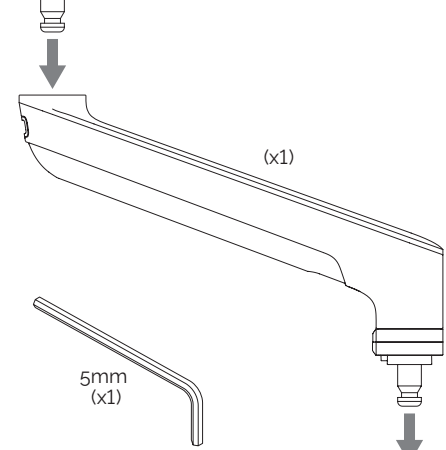
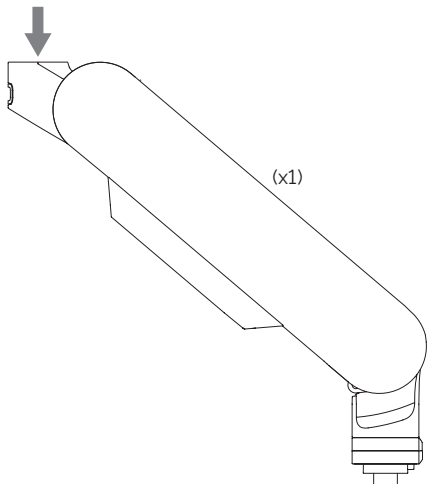
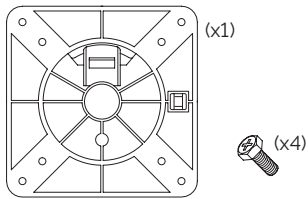

Standard or Polished
 Standard ou poli
 Estándar o Púldo
 Standard oder poliert
 Standard o Lucidato
 Standaard of gepolijst
 Standard eller poleret
 Standardowe lub szcztokowane
 Standard ou polido
 Normál vagy polirozott
 Standard eller børstet
 Standard eller poleret
 Vakio tai hiottu
 Стандартное или полированное
 исполнение
 Στάνταρντ ή Γυαλισμένο
 Standart veya Parlattılmış
 Standardni nebo leštené
 Standardné alebo leštené
 Standardno ili sjajno
 Standardno ili ispolirano
 Стандартни или полирани
 Standard sau lucios

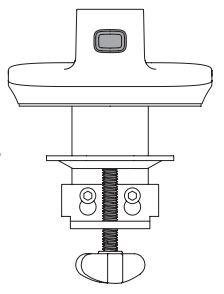

قياسي أو لامع
 סטנדרטיים או מלוטשים

Components | Composants | Componentes | Komponenten | Componenti | Onderdelen
 Komponenter Zawartość opakowania | Componentes | Alkatrészek | Komponenter | Komponenter
 Osat | Компоненты | Σεξαρτήματα | Bileşenler | Součásti | Komponenty | Sastavni dijelovi
 Komponente | Компоненти | Componente | المكونات | רכיבים

Rising2

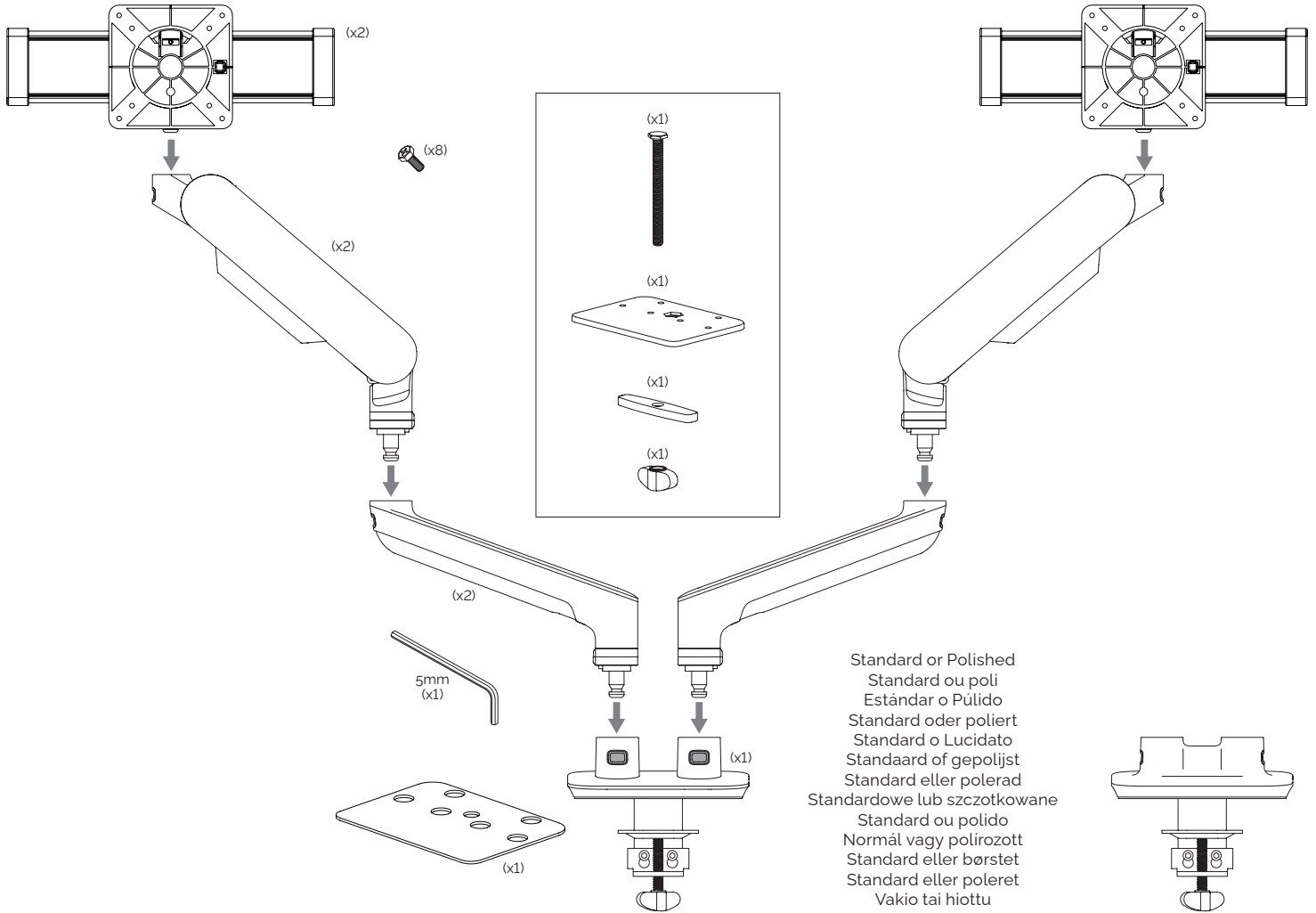

Standard or Polished
 Standard ou poli
 Estándar o Pólido
 Standard oder poliert
 Standard o Lucidato
 Standaard of gepolijst
 Standard eller polerad
 Standardowe lub szcztokowane
 Standard ou polido
 Normál vagy polirozott
 Standard eller børstet
 Standard eller poleret
 Vakio tai hiottu
 Стандартное или полированное
 исполнение
 Στάνταρντ ή Γυαλισμένο
 Standart veya Parlattılmış
 Standardní nebo leštěné
 Štandardné alebo leštené
 Standardno ili sjajno
 Standardno ili ispolirano
 Стандартни или полирани
 Standard sau lucios
 قياسي أو لاجع
 סטנדרטיים או מלוטשים

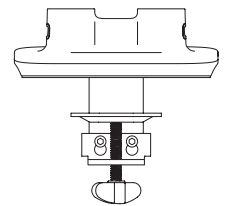

1A Clamp | Pince | Abrazadera | Klemmvorrichtung | Morsetto | Klem | Klämma | Zacisk | Grampo
Rögzitő | Klips | Klemme | Kiinnitin | Зажимное крепление | Σφιγκτήρας | Keleşçe | Svorka | Svorka
Stezaljka | Stezaljka | Скоба | Colier | مشبك | מהדק

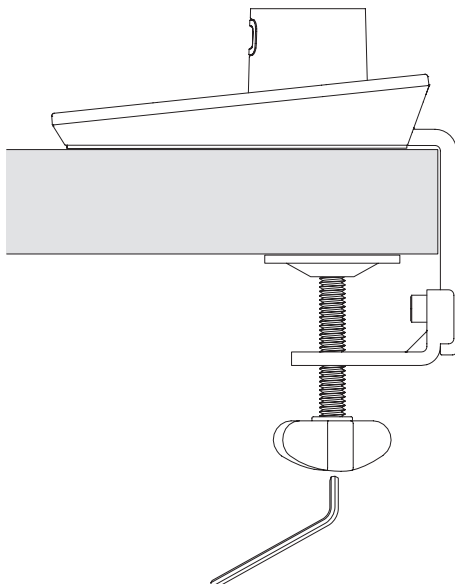
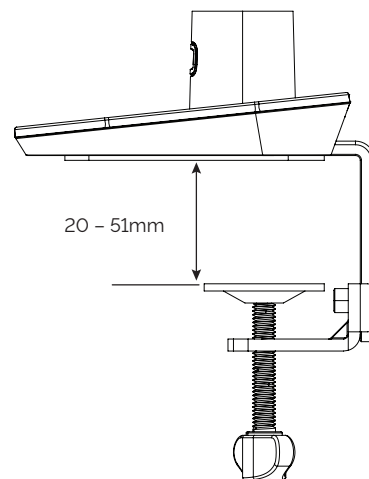
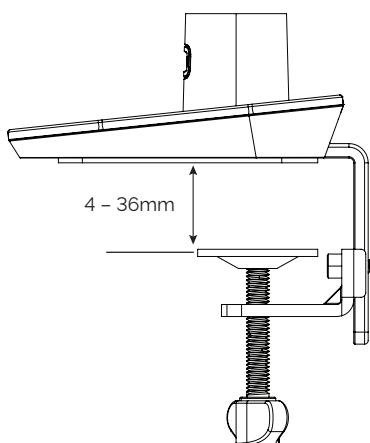
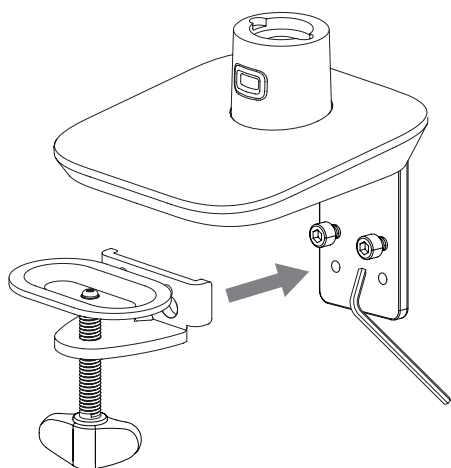
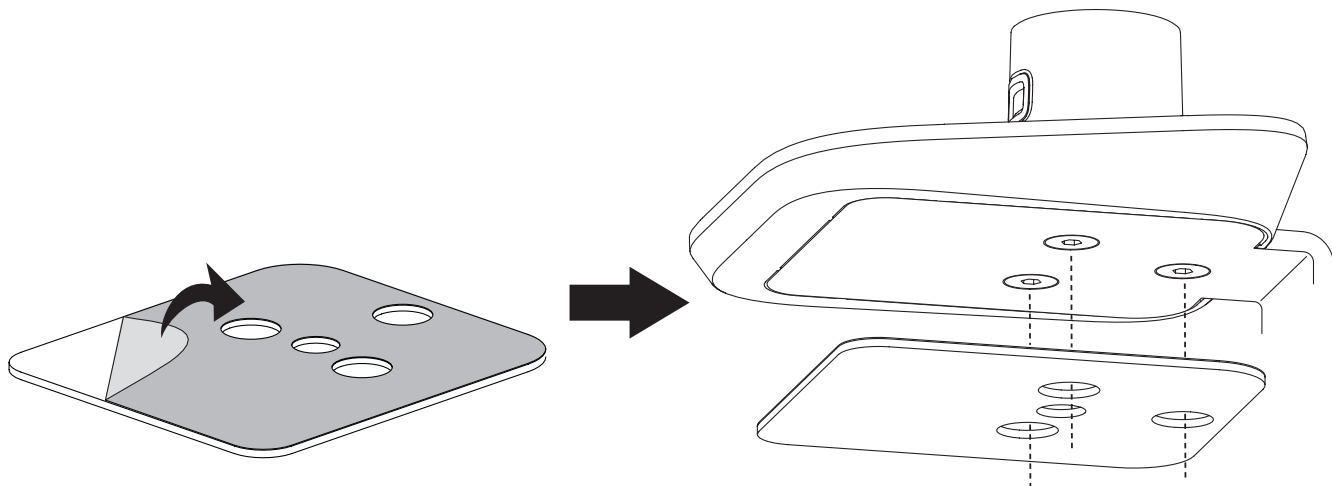

1B Grommet | Oeillet | Ojal | Durchführungstülle | Anello di tenuta | Pakkingring | Genomföring
Oczko ochronne | Olhal | Gyűrű | Gjennomføring | Tylle | Lävivientisuojaus | Крепежный винт
Ροδέλα | Rondela | Průchodka | Priehodka | Uvodnica | Podložka | Уплътнителен пръстен
Garniturä | حلقة | לולאה

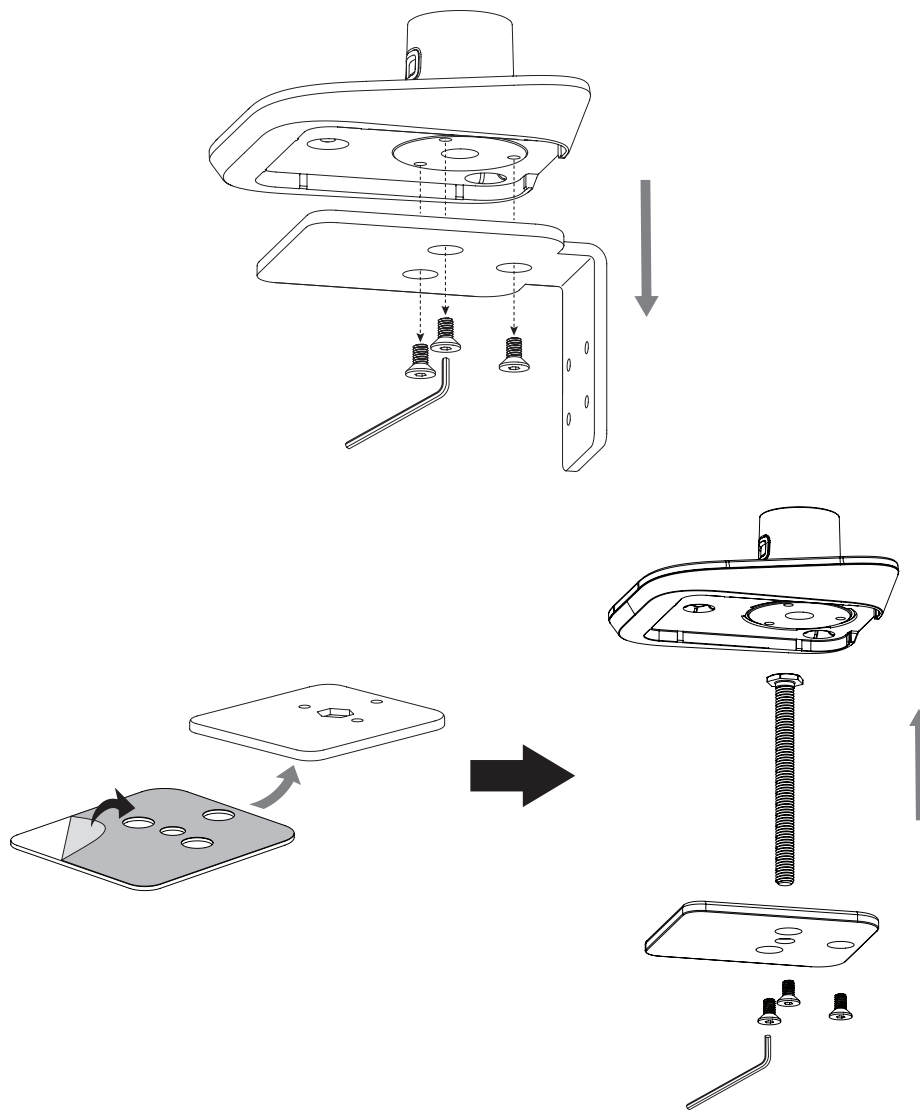

2

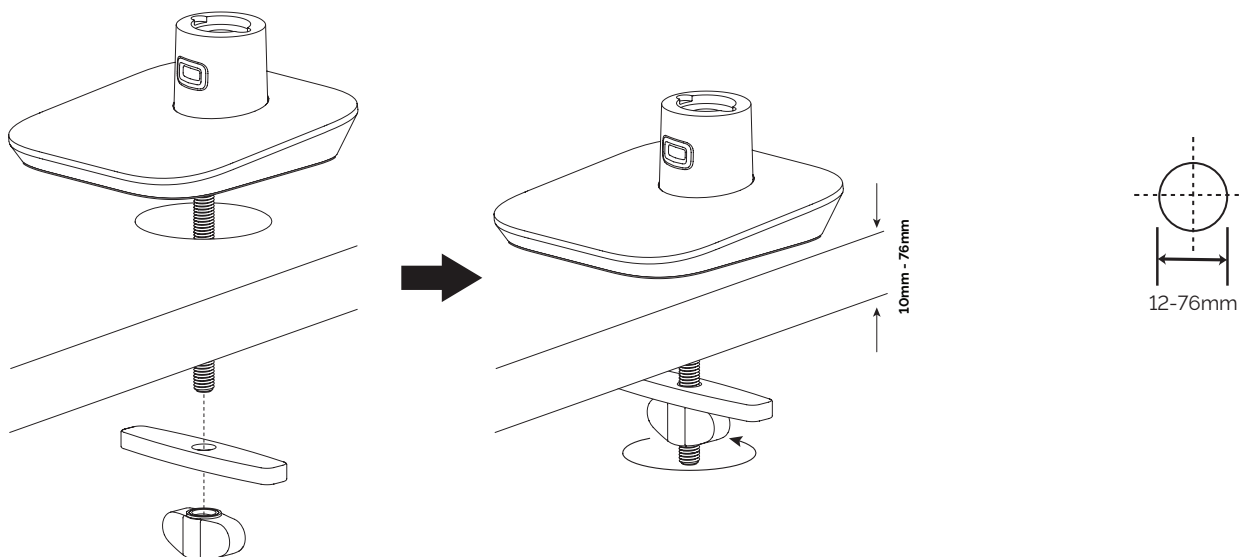

3 Assembly | Montage | Montaje | Montage | Assemblaggio | Montage | Montering | Montaż Montagem | Összeszerelés | Sammensetning | Samling | Kokoonpano | Сборка | Συναρμολόγηση Montaj | Montáž | Zostava | Sklop | Sklop | Монтиране | Ansamblu | مجموعة | مركب

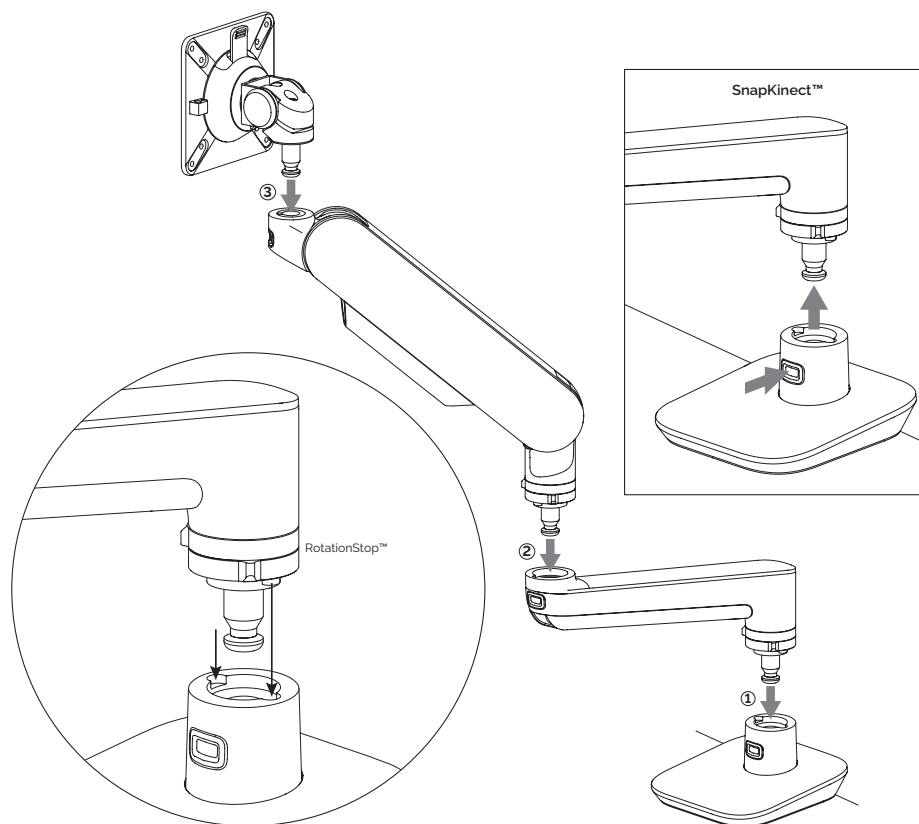

- The SnapKinect™ feature allows you to simply push the posts on the components into the openings until they snap securely into place.
- Chaque composants du bras s'emboîtent facilement et sont maintenus en tout sécurité grâce à la fonction SnapKinect™
- La función SnapKinect™ le permite colocar los brazos en los huecos de las piezas para que encajen en su lugar.
- Die SnapKinect™-Funktion ermöglicht es Ihnen, die Säulen der Komponenten einfach in die Öffnungen zu drücken, bis sie sicher einrasten.
- La funzione SnapKinect™ permette di spingere semplicemente i perni sui componenti nelle aperture corrispondenti fino a che non si incastrano in posizione in modo sicuro.
- Met de SnapKinect™-functie kunt u de palen van de onderdelen gewoon in de openingen duwen tot ze stevig vastklikken.
- Med SnapKinect™-funktionen kan du helt enkelt trycka ihop delarna tills de snäpper säkert på plats.
- Funkcja SnapKinect™ pozwala na łatwy montaż części ramienia, wystarczy wcisnąć wypustki montażowe aż się zatrzasną.
- A funcionalidade SnapKinect™ permite encaixar os braços nos recessos das peças de modo a que se encaixem.
- A SnapKinect funkció lehetővé teszi, hogy egyszerűen összeilleszthesse az alkatrészeket.
- SnapKinect tillater deg å lett dytte delene sammen i åpningene til de klikker sikkert på plass
- SnapKinect™-funktionen giver dig mulighed for blot at skubbe stolperne på komponenterne ind i åbningerne, indtil de klikker sikkert på plads.
- SnapKinect™-ominaisuuden ansiosta voit helposti työntää osien lovet aukkoihinsa niin, että ne napsahtavat tiukasti paikoilleen.
- Благодаря функции SnapKinect™ штифты на компонентах просто вставляются в соответствующие отверстия до щелчка, обеспечивая надежную фиксацию.
- Το χαρακτηριστικό SnapKinect™ σας επιτρέπει απλά να πιέσετε τους στύλους των εξαρτημάτων μέσα στα ανοίγματα μέχρι να κουμπώσουν με ασφάλεια στη θέση τους.
- SnapKinect™ özelliği bileşenlerin üzerindeki direkleri, güvenli bir şekilde yerine oturana kadar açıklıklara doğru itmenizi sağlar.
- Funkce SnapKinect™ umožňuje jednoduše zatlačit sloupky komponent do otvorů, dokud nezapadnou na své místo.
- Značajka SnapKinect™ omogućuje vam da klinove sastavnih dijelova jednostavno gurate u otvore dok čvrsto ne sjednu na mjesto.
- SnapKinect™ funkcija vam omogućava da jednostavno gurnete fotografije na komponentama u otvore dok se ne osiguraju bezbedno na svom mestu.
- SnapKinect™ funkcija vam omogućava da jednostavno gurnete fotografije na komponentama u otvore dok se ne osiguraju bezbedno na svom mestu.
- Функцията SnapKinect™ дава възможност просто да натиснете езичетата на компонентите в отворите, докато изщракат и застанат стабилно на място.
- Caracteristica SnapKinect™ vă permite să împingeți stâlpii componentelor în deschideri până când aceștia se fixează în siguranță la poziție.

• بدفع الدعائم الموجودة على المكونات في الفتحات حتى تثبت بإحكام في مكانها SnapKinect™ تسمح لك ميزة
 • מאפשרת לך לדחוף בקלות את העמודים שעל הרכיבים לתוך הפתחים עד שהם נצמדים היטב למקומם SnapKinect™ תכונה

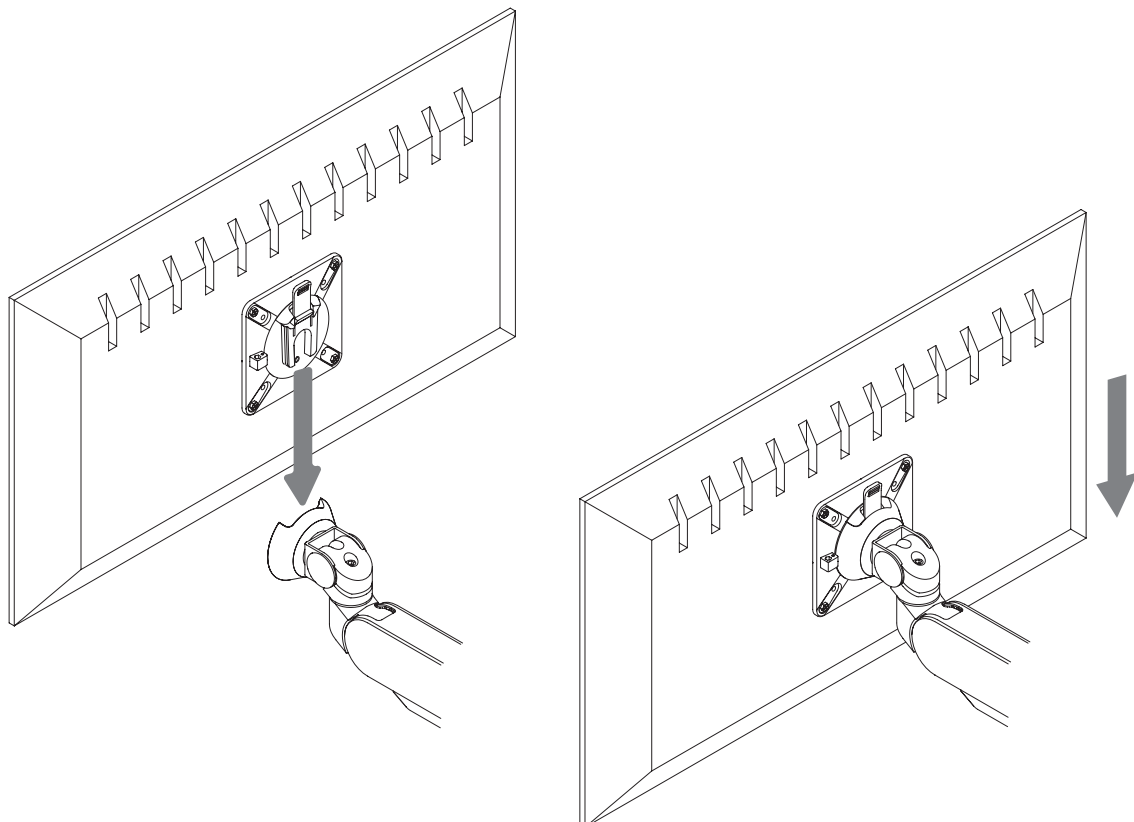
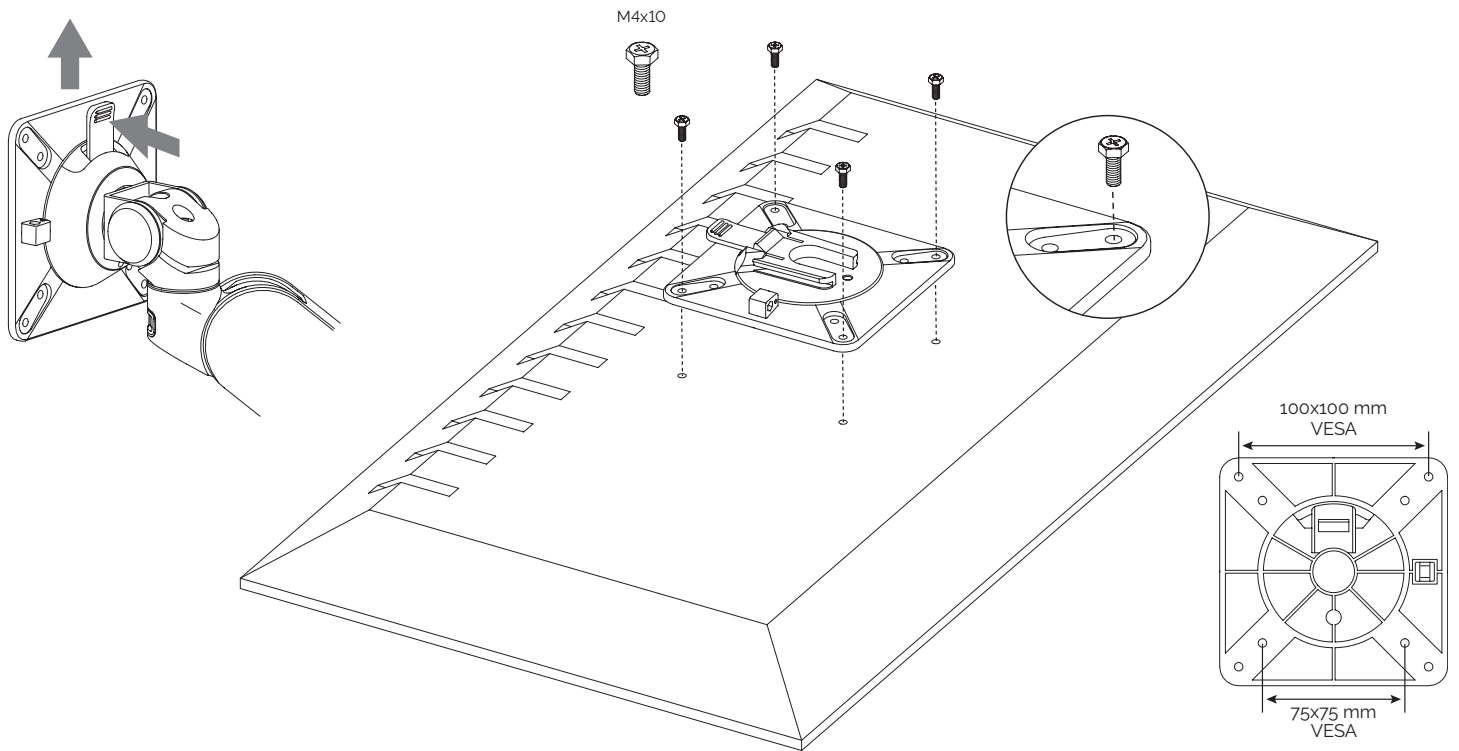

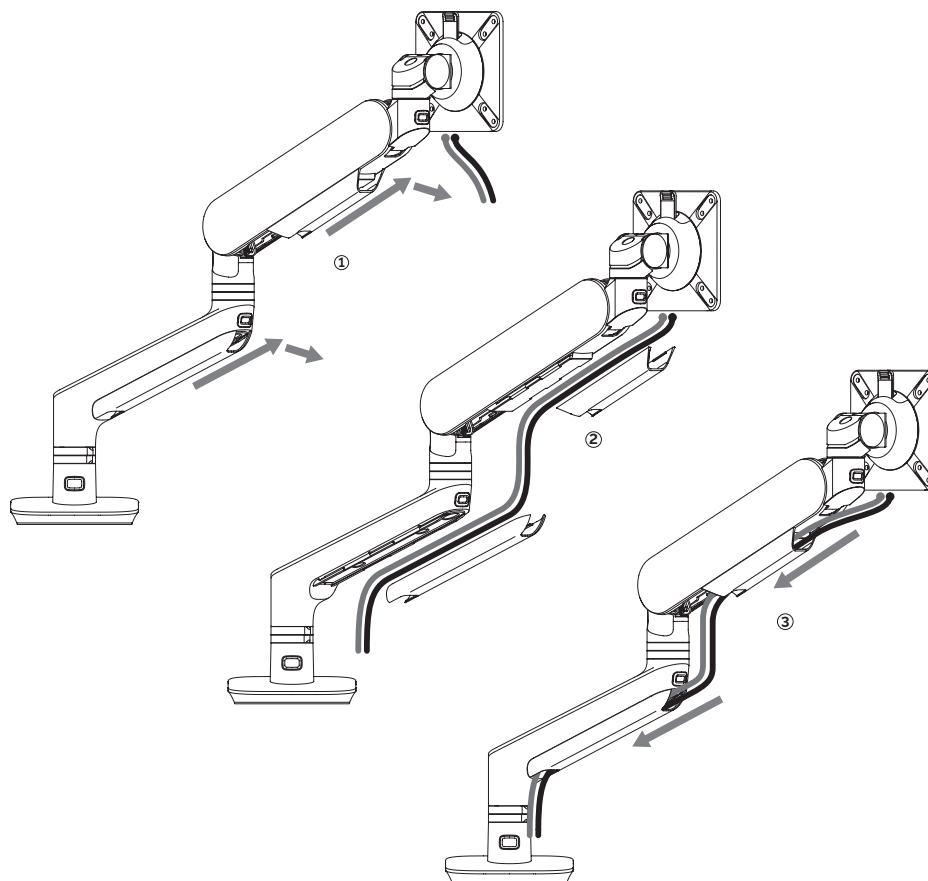

IMPORTANT: After connecting the monitor and power cable, check that the cables are long enough to accommodate the full range of motion of the monitor arms.

IMPORTANT : pour installer les bras en toute sécurité, vous devez aligner les encoches sur des deux composants, puis pousser jusqu'à ce que vous entendiez un clic.

IMPORTANTE: Después de conectar el monitor y el cable de alimentación, verifique que los cables sean lo suficientemente largos para contar con el rango completo de movimiento de los brazos del monitor.

WICHTIG: Prüfen Sie nach dem Anschließen des Monitors und des Netzkabels, ob die Kabel lang genug sind, um den vollen Bewegungsbereich der Monitorarme zu ermöglichen.

IMPORTANTE: Dopo il collegamento del monitor e dei cavi, assicurarsi che siano abbastanza lunghi da permettere la completa gamma di movimento dei bracci monitor.

BELANGRIJK: Controleer na het aansluiten van de monitor en de voedingskabel of de kabels lang genoeg zijn voor het volledige bewegingsbereik van de monitor armen.

VIKTIG: När du har anslutit bildskärmen och strömkabeln, kontrollera att kablarna är tillräckligt långa för att klara av bildskärmsarmarnas hela rörelseomfång.

WAŻNE: Po podłączeniu kabli do monitora należy upewnić się, że są na tyle długie, aby umożliwić regulację ustawienia ramion w pełnym zakresie.

IMPORTANTE: Depois de ligar o monitor e o cabo de alimentação, verificar se os cabos são suficientemente longos para permitir toda a amplitude de movimento dos braços do monitor.

FONTOS: A monitor és a tápkábel csatlakoztatása után ellenőrizze, hogy a kábelek elég hosszúak-e a monitorartó karok teljes mozgási tartományához.

Viktig: Etter å ha satt sammen monitor og strømkabel, sjekk at kablene er lange nok til å gi full bevegelighet til monitorarmen.

VIGTIG: Når du har tilsluttet skærmen og strømkablet, skal du kontrollere, at kablene er lange nok til at kunne bevæge skærmarmene i hele deres rækkevidde.

TÄRKEÄÄ: Jotta saat varret asennettua tiukasti paikoilleen, sinun on kohdistettava molempien osien lovet ja työnnettävä niitä siihen asti, kunnes kuulet napsahdukKun olet liittänyt näyttö- ja virtajohdot, varmista, että johdot ovat tarpeeksi pitkiä monitorivarsien koko liikkumavaran kattamiseen.

ВАЖНАЯ ИНФОРМАЦИЯ: после подключения кабелей передачи изображения и питания убедитесь, что длина кабелей достаточна для свободного хода кронштейнов.

ΣΗΜΑΝΤΙΚΟ: Αφού συνδέσετε την οθόνη και το καλώδιο τροφοδοσίας, ελέγξτε ότι τα καλώδια είναι αρκετά μακριά προκειμένου να καλύπτουν όλο το εύρος κίνησης των βραχιόνων της οθόνης.

ÖNEMLİ: Monitorü ve güç kablosunu bağladıktan sonra kabloların monitör kollarının hareketini kısıtlamayacak kadar uzun olup olmadığını kontrol edin.

DŮLEŽITÉ: Po připojení monitoru a napájecího kabelu zkontrolujte, zda jsou kabely dostatečně dlouhé, aby umožnily plný rozsah pohybu ramien monitoru.

DŮLEŽITÉ: Po připojení monitora a napájecího kábla zkontrolujte, či sú káble dostatočne dlhé, aby sa prispôbili celému rozsahu pohybu ramien monitora.

VAŽNO: nakon povezivanja monitora i strujnog kabela, provjerite jesu li kabeli dovoljno dugi da omoguće potpun opseg pokreta nosača monitora.

VAŽNO: Nakon povezivanja monitora i kabla za napajanje, proverite da li su kablovi dovoljno dugi da ispune kompletan opseg kretanja nosača monitora.

ВАЖНО: След като свържете монитора и захранващия кабел, проверете дали кабелите са с достатъчна дължина за пълния обхват от движение на стойките на монитора.

IMPORTANT: după conectarea cablului de monitor și a cablului electric, verificați ca lungimea cablurilor să fie suficientă pentru a permite deplasarea brațelor de monitor pe întreaga distanță de mișcare.

مهم: بعد توصيل الشاشة وكابل الطاقة، تحقق من أن الكابلات طويلة بصورة كافية لاستيعاب النطاق الكامل لحركة أذرع الشاشة.

חשוב: לאחר חיבור הצג וכבל החשמל, יש לבדוק שכל הכבלים ארוכים מספיק כדי להתאים לכל טווח התנועה של זרועות הצג.

4 Adjustments | Réglages | Ajustes | Anpassungen | Regolazioni | Verstellen | Justeringar Regulacja | Ajustes | Beállítások | Tilpasninger | Justeringer | Säädöt | Регулировка | Προσαρμογές Ayarlar | Nastavení | Nastavenia | Prilagodbe | Podešavanja | Регулиране | Reglaje | התאמות | التعديلات

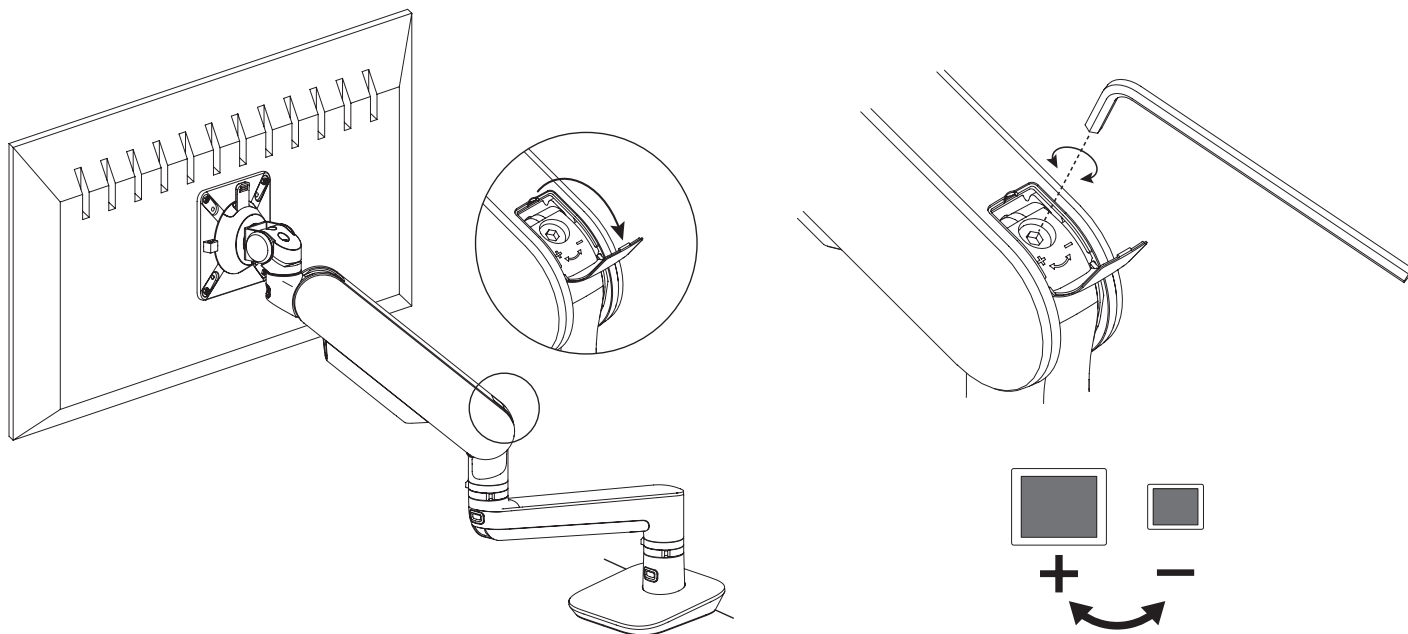

- When adjusting monitor tension, if monitor goes up adjust screw in "-" direction. If monitor goes down adjust the screw in "+" direction.
- Si l'écran remonte lors de l'ajustement de sa tension, ajustez la vis dans la direction « - ». Si l'écran descend, ajustez la vis dans la direction « + ».
- Si el monitor se eleva al ajustar la tensión del monitor, ajuste el tornillo en dirección "-". Si el monitor baja, ajuste el tornillo en dirección "+".
- Justieren Sie bei der Anpassung der Monitorspannung die Schraube in die "-"-Richtung, sollte sich der Monitor nach oben bewegen. Bewegt sich der Monitor nach unten, justieren Sie die Schraube in die "+"-Richtung.
- Quando si sta regolando la tensione del monitor, se questo si muove verso l'alto regolare la vite in direzione "-". Se il monitor si muove verso il basso regolare la vite in direzione "+".
- Wanneer u de spanning op de monitor bijstelt, draait u de schroef in de richting "-" als de monitor omhoog moet. Als de monitor omlaag moet, draait u de schroef in de richting "+".
- När skärmens spänning justeras, skruva i "-" riktningen ifall skärmen går uppåt. Skruva i "+" riktningen ifall skärmen går nedåt.
- Jeśli podczas dokręcania mocowania monitora monitor przemieści się w górę, dokręć śrubę w kierunku "-". Jeśli monitor przemieści się w dół, dokręć śrubę w kierunku "+".
- Quando ajustar a tensão do monitor, se o monitor subir, ajuste o parafuso na direção "-". Se o monitor descer, ajuste o parafuso na direção "+".
- A monitor stabilitásának beállításakor, ha a monitor felmegy állítsa a csavart "-", irányba, ha a monitor lemegy állítsa a csavart "+", irányba.
- Når man tilpasse monitor spennet, hvis monitoren går opp, tilpass skruen i "-" retningen.. hvis monitoren går ned.. tilpass skruen i "+" retningen
- Når du justerer skærmens spænding, skal du justere skruen i retningen "-". Hvis skærmen går ned, justeres skruen i retningen "+".
- Näytön kireyttä säädettäessä jos näyttö menee ylöspäin, säädä ruuvia suuntaan "-". Jos näyttö menee alaspäin, säädä ruuvia suuntaan "+".
- Если монитор поднимается в ходе регулировки затяжки крепления монитора, выполните регулировку винта в направлении «-». Если монитор опускается, выполните регулировку винта в направлении «+».
- Όταν προσαρμόζετε την τάση της οθόνης, εάν η οθόνη πάει προς τα επάνω, προσαρμόστε τη βίδα κατά την διεύθυνση "-". Εάν η οθόνη πάει προς τα κάτω, προσαρμόστε τη βίδα κατά την διεύθυνση "+".
- Monitör gerginliğini ayarlarken monitör yukarı doğru çıkarsa vidayı "-" yönünde ayarlayın. Monitör aşağı doğru düşerse vidayı "+" yönde ayarlayın.
- Při nastavování tahu monitoru, pokud monitor stoupá nahoru, nastavte šroub ve směru "-". Pokud monitor klesá, nastavte šroub ve směru "+".
- Ak sa monitor pri nastavovaní napnutia zdvihne, otočte skrutku v smere "-". Ak monitor klesne, otočte skrutku v smere "+".
- Kada prilagodavate napetost monitora, ako se monitor diže, prilagodite vijke u smjeru "-". Ako se monitor spušta, prilagodite vijke u smjeru "+".
- Prilikom podešavanja tenzije monitora, ako monitor ide gore podesite zavrtanj u smeru "-". Ako monitor ide dole podesite zavrtanj u smeru "+".
- Когато регулирате разтягането на монитора, ако мониторът се движи нагоре, регулирайте винта в посока "-". Ако мониторът се движи надолу, регулирайте винта в посока "+".
- La ajustarea tensiunii monitorului, dacă monitorul se deplasează în sus, reglați șurubul în direcția "-". Dacă monitorul se deplasează în jos, reglați șurubul în direcția "+".

• "+" عند ضبط درجة شد الشاشة، إذا ارتفعت الشاشة، فاضبط البرغي في الاتجاه "-". إذا هبطت الشاشة، فاضبط البرغي في اتجاه

• "+" בעת התאמת מתח הצג, אם הצג עולה למעלה יש להתאים את הבורג לכיוון "-". אם הצג יורד כלפי מטה יש להתאים את הבורג לכיוון

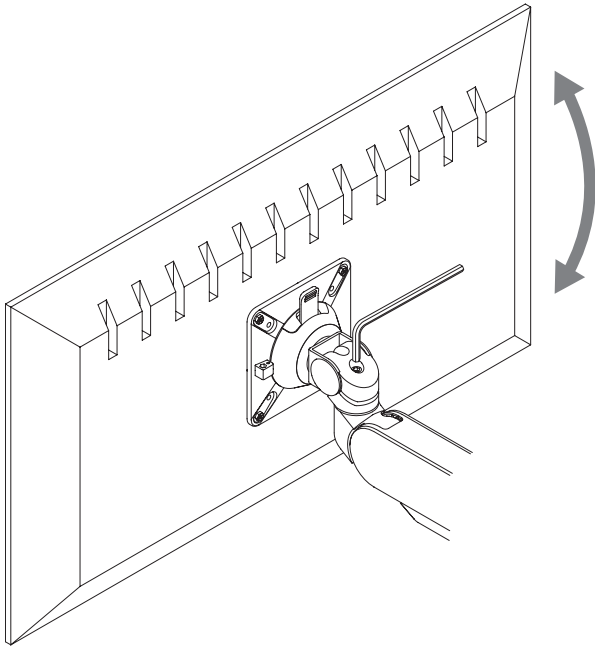

Tilt Adjustment
 Réglage de l'inclinaison
 Ajuste de inclinación
 Einstellung der Neigung
 Regolazione dell'inclinazione
 Kantelverstelling
 Lutningsjustering
 Regulacja nachylenia
 Ajuste da inclinação
 A dőlésszög beállítása
 Tilt justering
 Indstilling af hældning

Kallistuksen säätö
 Регулировка наклона
 Ρύθμιση Κλίσης
 Eğim Ayarlama
 Nastavení sklonu
 Nastavenie sklonu
 Prilagodba nagiba
 Podešavanje nagiba
 Регулиране на наклона
 Reglarea înclinării

ضبط الإمالة
 התאמת הטיה

**5 Slider Adjustments | Ajustement de la glissière | Ajustes de deslizamiento
 Schieberegler-Einstellungen | Regolazioni slider | Schuifregelaar aanpassingen
 Reglagejusteringar | Regulacja suwaka | Ajustes deslizantes | Csúszka beállítása
 Slider reguleringer | Justeringer af skyderen | Liukusäädöt | Регулировка подвижной пластины
 Ρυθμίσεις Ολισθητήρα | Kaydırıcı Ayarları | Nastavení posuvníku | Nastavenia posúvača
 Prilagodbe pokretne letvice | Podešavanje klizača | Регулиране на плъзгача
 Reglaje ale glisieriei | תאמות המחווין | تعديلات المزلقة**

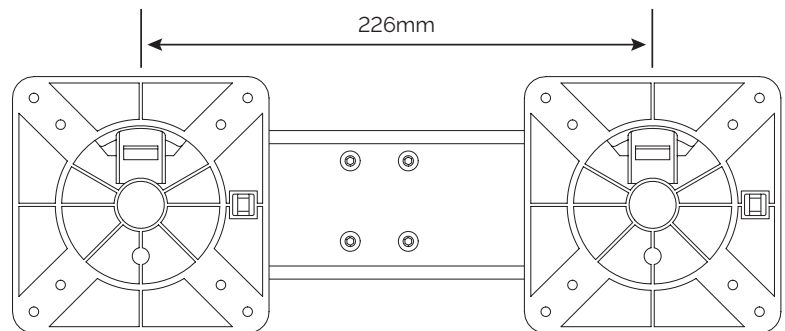
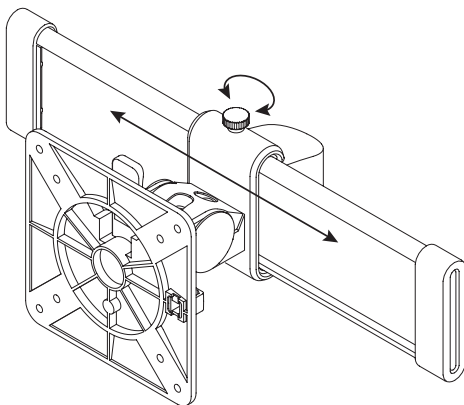

- 6** Set the range of arm rotation using the RotationStop™ feature
 Réglez la plage de rotation du bras à l'aide de la fonction RotationStop™.
 Configure el rango de rotación del brazo usando la función RotationStop™
 Stellen Sie den Bereich der Armdrehung mit der RotationStop™-Funktion ein.
 Fissare la gamma di rotazione del braccio usando la funzione RotationStop.
 Stel het bereik van de armrotatie in met de functie RotationStop™.
 Ställ in intervallet för armrotation med funktionen RotationStop™
 Ustaw zakres obrotu ramienia za pomocą mechanizmu RotationStop™
 Definir o intervalo de rotação do braço usando a função RotationStop™.
 Állítsa be a kar forgásának tartományát a RotationStop funkció segítségével!
 Sett bevegeligheten til rotasjonen til armen ved å bruke RotationStop elementet
 Indstil området for armrotation ved hjælp af RotationStop™-funktionen
 Määritä varren kääntymisalue RotationStop™-ominaisuudella
 Установите диапазон поворота кронштейна с помощью функции RotationStop™
 Ρυθμίστε το εύρος περιστροφής του βραχίονα χρησιμοποιώντας το χαρακτηριστικό RotationStop™
 RotationStop™ özelliğini kullanarak kol dönüş aralığını ayarlayın
 Nastavte rozsah otáčení ramene pomocí funkce RotationStop™
 Nastavte rozsah otáčania ramena pomocou funkcie RotationStop™
 S pomoću značajke RotationStop™ postavite raspon rotacije kraka
 Podesite opseg rotacije nosača korišćenjem funkcije RotationStop™
 Set the range of arm rotation using the RotationStop™ feature
 Настройте обхвата на въртене на стойката чрез функцията RotationStop™
 Setați intervalul de rotație a brațului folosind caracteristica RotationStop™

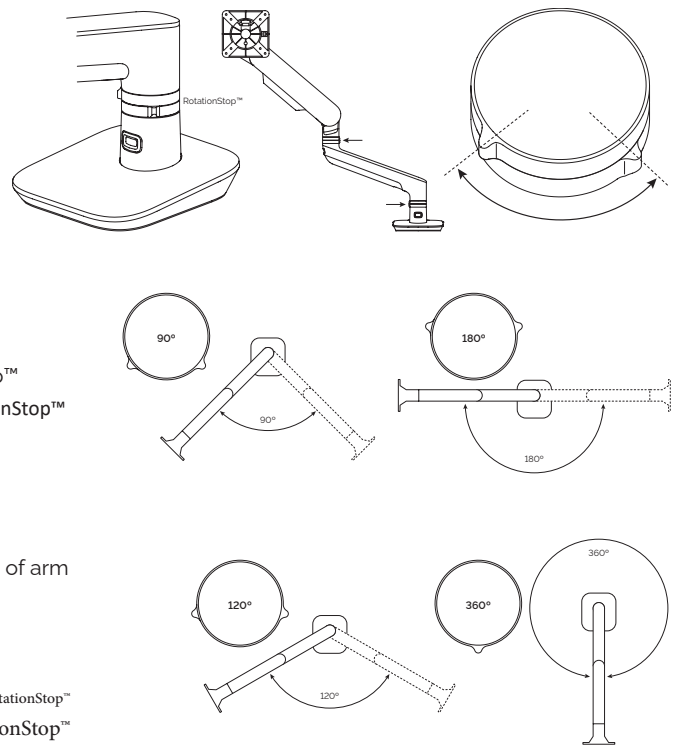

RotationStop™ اضبط نطاق دوران الذراع باستخدام ميزة
 RotationStop™ יש להגדיר את טווח סיבוב הזרוע באמצעות תכונה

- CAUTION:** Monitors must not be positioned behind the base.
ATTENTION: les moniteurs ne doivent pas être placés derrière la base.
PRECAUCIÓN: los monitores deben colocarse detrás de la base.
VORSICHT: Die Monitore dürfen nicht hinter dem Sockel positioniert werden.
ATTENZIONE: i monitor non devono essere posizionati sotto la base.
WAARSCHUWING: Monitoren mogen niet achter de basis worden geplaatst.
VARNING: Monitorer får inte placeras bakom basen.
UWAGA: Monitory nie mogą być umieszczone z tyłu bazy ramienia.
CUIDADO: Os monitores devem ser posicionados atrás da base.
VIGYÁZAT: A monitorokat nem szabad az alap mögé helyezni!
Forsiktig: Monitorene må ikke stilles inn bak grunnflaten
FORSIGTIG: Skærme må ikke placeres bag soklen.
HUOMIO: Näyttöjä ei saa asettaa pohjan taakse.
ВНИМАНИЕ: мониторы не должны располагаться за основанием.
ΠΡΟΣΟΧΗ: Οι οθόνες δεν πρέπει να είναι τοποθετημένες πίσω από τη βάση.
DİKKAT: Monitörler tabanın arkasına yerleştirilmemelidir.
UPOZORNĚNÍ: Monitory nesmí být umístěny za základnou.
UPOZORNENIE: Monitory sa nesmú umiestňovať za základňou.
OPREZ: monitore ne smijete postaviti iza baze.
PAŽNJA: Monitori ne smeju da se postave iza baze.
ВНИМАНИЕ: мониторите не трябва да се поставят зад основата.
ATENȚIE: monitoarele nu trebuie poziționate în spatele bazei.

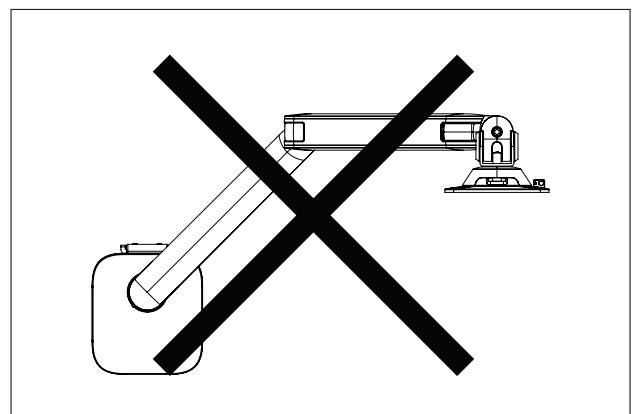
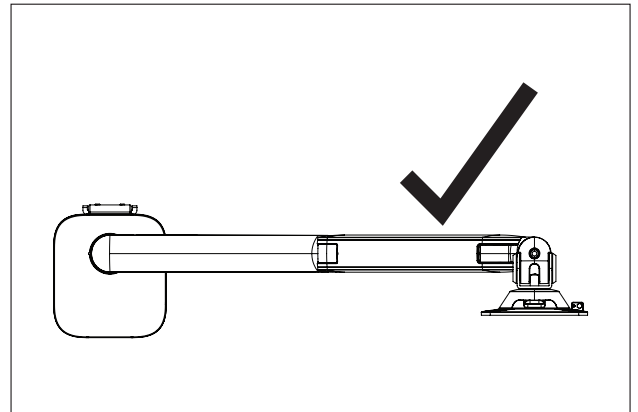

تنبيه: يجب عدم وضع الشاشات خلف القاعدة.
 זהירות: אין למקם צגים מאחורי הבסיס

**7 Allen Key Storage | Rangement de la clé Allen | Almacenamiento para llaves Allen
 Aufbewahrung des Inbusschlüssels | Conservazione chiavi a brugola. | Inbussleutel opslag
 Förvaring av insexnyckel | Schowek na klucze imbusowe | Armazenamento de chaves Allen
 Imbuszkulcs tároló | Umbraco oppbevaring | Opbevaring af unbrakonøgler| Koloavaimen säilytys
 | Место хранения шестигранного ключа | Αποθήκευση κλειδιού Allen | Alyan Anahtar Deposu
 Uložení imbusových klíčů | Úložisko imbusového klíča | Pohrana imbus-ključa | Skladište za
 imbus ključ | Место за съхранение на шестограм | Locație de depozitare cheie imbus
 זמין בתפמ וסחא | نلأ حاتفم نيزخت**

Available in Standard Models Only
 Disponible uniquement sur les modèles standard
 Disponible solo en modelos estandars
 Nur bei Standardmodellen verfügbar
 Disponibile solo sui modelli standard.
 Alleen beschikbaar in standaardmodellen
 Endast tillgänglig på standardmodeller
 Dostępny tylko w modelach standardowych
 Disponível apenas em modelos standards
 Csak a normál modellekhez kapható
 Tilgjengelig i Standard modeller
 Kun tilgængelig i standardmodellerne
 Saatavilla vain vakiomalleissa
 Доступно только в стандартных моделях
 Διατίθεται μόνο στα Στάνταρντ Μοντέλα
 Sadece Standart Modellerde Mevcuttur
 K dispozicji pouzue u standardnich modelů
 K dispozícii len pri štandardných modeloch
 Dostupno samo u standardnim modelima
 Dostupno samo kod standardnih modela
 Налично само при стандартните модели
 Disponibil numai la modelele standard

متوفر في الطرازات القياسية فقط
 זמין בדגמים סטנדרטיים בלבד

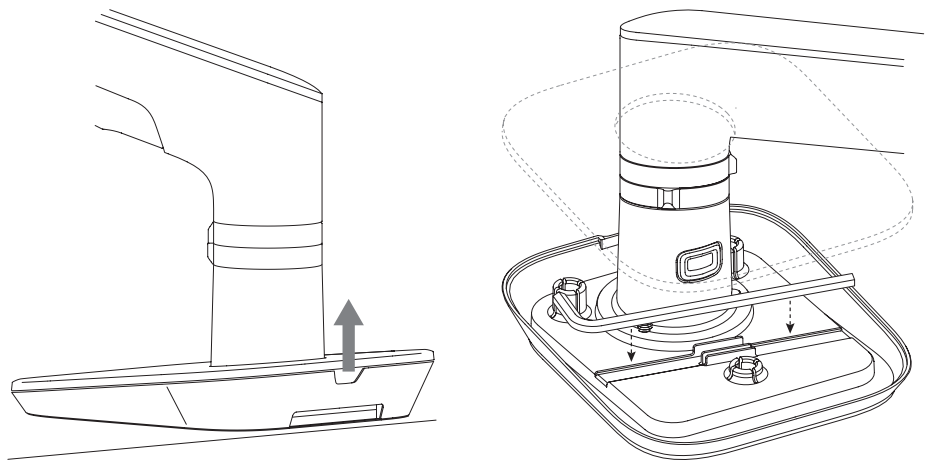

Standard and Polished Models | Modèles standard et polis
 Modelos estándars o púlicos | Standard- und polierte Modelle
 Modelli standard e lucidati | Standaard en gepolijste modellen
 Standard och polerade modeller | Modele standardowe i szcztokowane
 Modelos standards ou polidos | Normál és Polírozott modell
 Standard eller børstet modeller | Standard- og polerede modeller
 Vakiomallit ja hiotut mallit | Стандартные и полированные модели
 Μοντέλα Στάνταρντ και Γυαλισμένα | Standart ve Parlatılmış Modeller
 Standardní a leštěné modely | Štandardné a leštené modely
 Standardni i sjajni modeli | Standardni i ispolirani modeli
 Стандартни и полирани модели | Modele standard și modele lucioase
 דגמים סטנדרטיים ומלוטשים | الطرز القياسية واللامعة

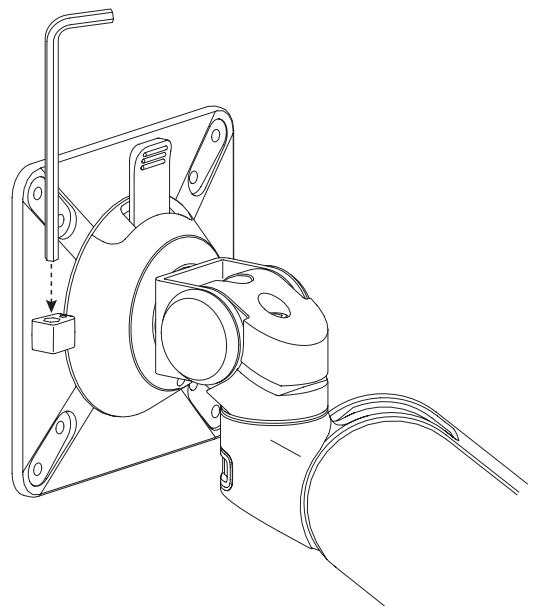

Fellowes
Brands™



To contact a Fellowes® service representative

U.S.: 1-800-955-0959

Europe Freephone: 00800-1810-1810

Canada: 1-800-665-4339

Mexico: 001-800-514-9057

Benelux: +31-(0)-13-458-0580

Deutschland: +49 (0)511 545489-0

France: +33 (0) 1 78 64 91 00

Italia: +39-071-730041

Polska: +48-(22)-2052110

España/Portugal: +34-91-748-05-01

United Kingdom: +44 (0) 1302 836800

Australia: 1800 33 11 77

