

Fellowes Array™



Quick Start Guide

Guía de inicio rápido

Guide de démarrage rapide

Wall AW2
Stand AS2

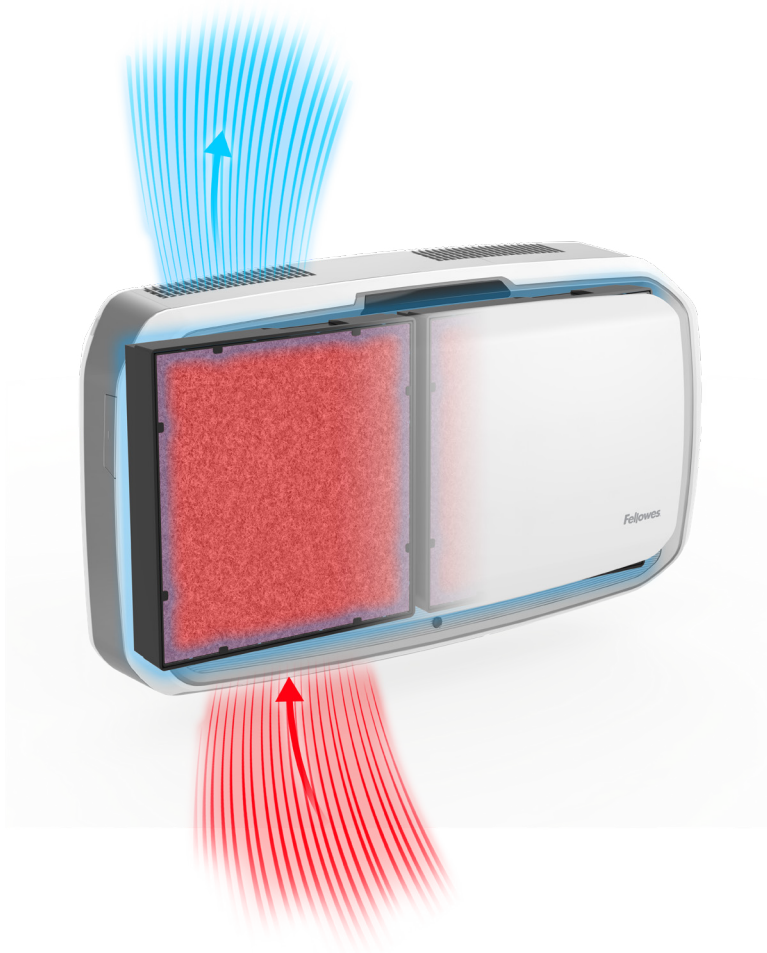

Fellowes Array Wall & Stand

AIR PURIFIER PURIFICADOR DE AIRE PURIFICATEUR D'AIR

This guide is for machine set-up. For full installation guidelines, please refer to the product documentation that came with the unit, or visit

Esta guía es para la configuración de la máquina. Para conocer las pautas de instalación completas, consulte la documentación del producto que vino con la unidad o visite

Ce guide traite de la configuration de la machine. Pour des directives d'installation complètes, veuillez vous référer à la documentation du produit fournie avec l'article ou visitez

<http://support.fellowes.com>

**Welcome to the Most
Advanced Networked Air
Quality System**

**Bienvenido al sistema
de calidad de red de
purificación de aire más
avanzado**

**Bienvenue au système
de qualité de l'air réseau
le plus sophistiqué**

Setting up your air purifier

Configuración de su purificador de aire

Installation de votre purificateur d'air

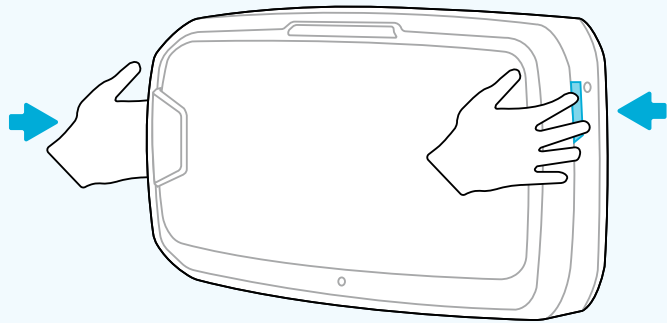

01

- » Open unit fully by pressing latches on both sides.
- » Abra la unidad por completo presionando los pestillos de ambos lados.
- » Ouvrez complètement l'unité en appuyant sur les loquets des deux côtés.

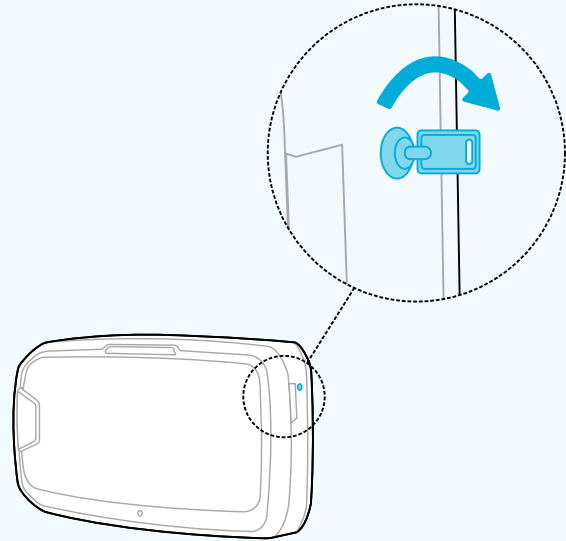

02

- » If locked, insert key and rotate counterclockwise $\frac{1}{4}$.
- » Si está cerrada, inserte la llave y gírela $\frac{1}{4}$ de vuelta hacia la izquierda.
- » Si elle est verrouillée, insérez la clé et tournez-la d'un quart de tour dans le sens inverse des aiguilles d'une montre.

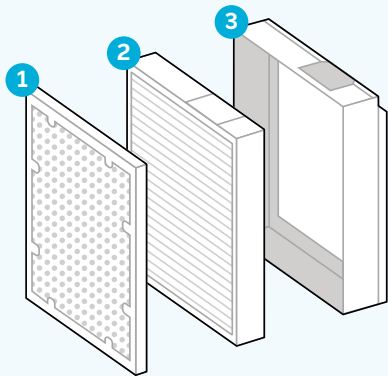

03

- » Make sure filters are in correct order - pre-filter / hybrid filter - and inserted into filter frame.
- » Asegúrese de que los filtros estén en el orden correcto: prefiltro/ filtro híbrido y de que estén insertados en el marco para filtros."
- » S'assurer que les filtres sont dans le bon ordre – pré-filtre / filtre hybride – et qu'ils sont insérés dans le cadre du filtre.

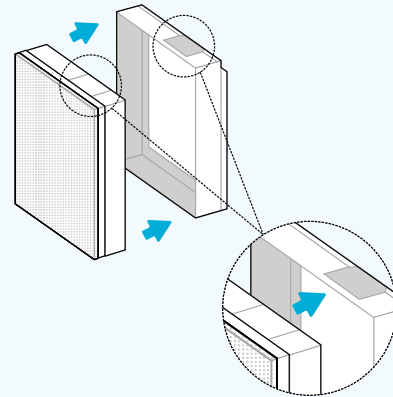

04

- » Make sure filter detection area aligns with window in filter frame.
- » Asegúrese de que el área de detección de filtros esté alineada con la ventana del marco para filtros.
- » Assurez-vous que la zone de détection du filtre est alignée avec la fenêtre du cadre du filtre.

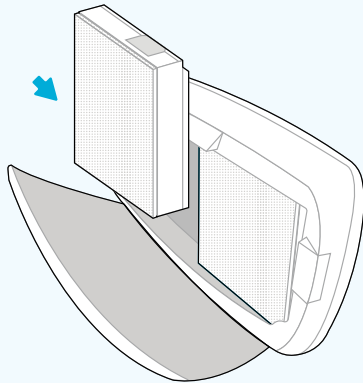

05

- » Place both assembled filters into the unit – white sticker on top and white pre-filter in front.
- » Vuelva a colocar el conjunto de filtros en la unidad. Adhesivo blanco en la parte superior y prefiltro blanco en la parte delantera.
- » Remettez l'ensemble du filtre dans l'unité. Autocollant blanc sur le dessus et pré-filtre blanc à l'avant.

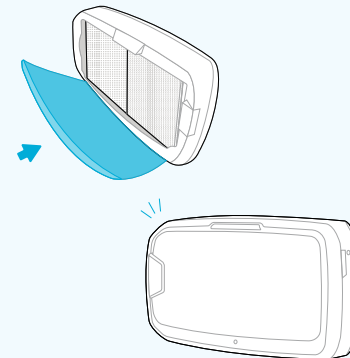

06

- » Close front panel until you hear a click.
- » Cierre el panel frontal hasta que escuche un clic.
- » Fermez le panneau avant jusqu'à ce que vous entendiez un clic.

Getting started

Primeros pasos

Pour commencer

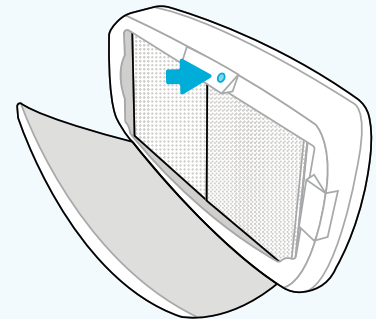
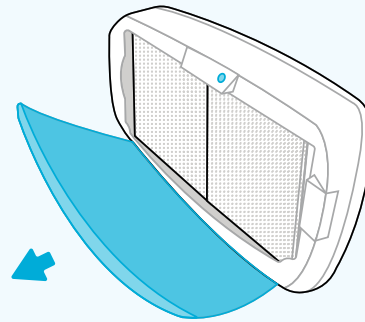
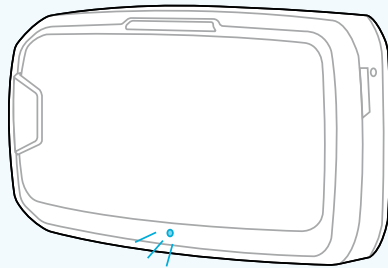
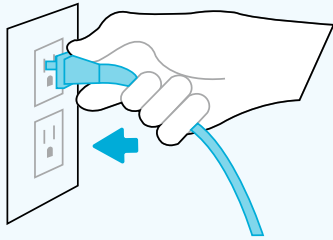

07

- » FLOOR UNITS ONLY: Plug into an outlet and ensure the power switch located at the bottom rear of the unit next to the power cord is switched to the on position. The unit will now be in auto-mode.
- » UNIDADES DE PISO ÚNICAMENTE: Conecte a un tomacorrientes y asegúrese de que el interruptor de encendido ubicado en la parte inferior trasera de la unidad, junto al cable de alimentación, esté en la posición de encendido. Ahora, la unidad está ahora en modo automático.
- » UNIQUEMENT POUR LES APPAREILS AU SOL : Branchez l'appareil sur une prise de courant et assurez-vous que l'interrupteur situé à l'arrière de l'appareil, à côté du cordon d'alimentation, est en position marche. L'appareil est maintenant en mode automatique.

08

- » Once the floor or wall unit is powered up, open front panel to adjust settings.
- » Una vez que la unidad de piso o pared esté encendida, abra el panel frontal para ajustar la configuración.
- » Une fois que l'unité au sol ou murale est sous tension, ouvrez le panneau avant pour régler les paramètres.

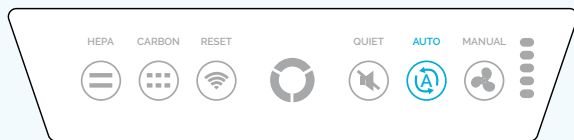

09

- » **DEFAULT AUTO MODE:** When unit is powered on it will immediately go into Auto Mode, which allows the machine to adjust fan speed automatically based on sensor information.
- » **MODO AUTOMÁTICO PREDETERMINADO:** cuando la unidad se enciende, pasará inmediatamente al modo automático, lo que permite que la máquina ajuste la velocidad del ventilador automáticamente en función de la información del sensor.
- » **MODE AUTO PAR DÉFAUT -** Lorsque l'appareil est allumé, il passera immédiatement en mode automatique, ce qui permet à la machine de régler automatiquement la vitesse du ventilateur en fonction des informations du capteur.

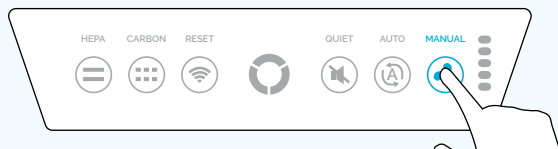

11

- » **OPTIONAL MANUAL MODE:** Sets fan at one of 5 programmed speeds. Press Manual Mode button once to start the unit at speed 1 and additional presses will cycle through speeds 2, 3, 4, and 5, then back to 1.
- » **MODO MANUAL OPCIONAL:** ajusta el ventilador en una de las 5 velocidades programadas. Pulse el botón Modo manual una vez para encender la unidad a la velocidad 1 y las pulsaciones adicionales lo llevarán a través de las velocidades 2, 3, 4 y 5, luego de vuelta a 1.
- » **MODE MANUEL EN OPTION -** Règle le ventilateur sur l'une des 5 vitesses programmées. Appuyez une fois sur le bouton Mode manuel pour démarrer le ventilateur à la vitesse 1 et appuyez plusieurs fois pour poursuivre le cycle en passant par les vitesses 2, 3, 4 et 5 pour finalement revenir à la vitesse 1.

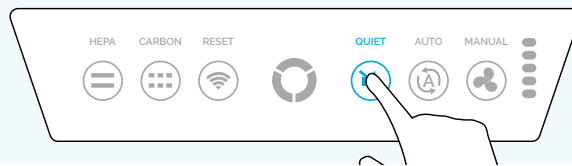

10

- » **OPTIONAL QUIET MODE:** Adjusts fan speed automatically but reduces the scale, so fan does not go beyond speed 3. From other modes, press Quiet Mode button once to switch to Quiet Mode.
- » **MODO SILENCIOSO OPCIONAL:** ajusta la velocidad del ventilador automáticamente pero reduce la escala para que el ventilador no supere la velocidad 3. Desde otros modos, presione el botón Modo silencioso una vez para cambiar al modo silencioso.
- » **MODE SILENCIEUX FACULTATIF -** Ajuste automatiquement la vitesse du ventilateur mais réduit l'ampleur, de sorte que le ventilateur ne dépasse pas la vitesse 3. À partir d'autres modes, appuyez une fois sur le bouton Mode silencieux pour passer en mode silencieux.

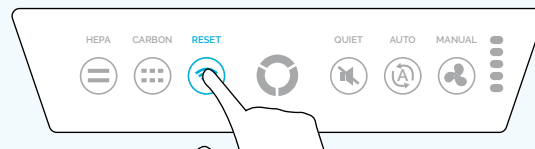

12

- » **The Wireless Connection Reset Button** will reset the entire wireless connection system within the machine. To reset the wireless connection, hold this button down for 10 seconds. The wireless connection status light will blink quickly, and the system will reset.
- » **El botón Restablecer conexión inalámbrica** reinicia todo el sistema de conexión inalámbrica de la unidad. Para restablecer la conexión inalámbrica, mantenga presionado el botón durante 10 segundos. La luz de estado de la conexión inalámbrica parpadeará rápidamente y el sistema se reiniciará.
- » **Le bouton de réinitialisation de la connexion sans fil** réinitialise l'ensemble du système de connexion sans fil de l'appareil. Pour réinitialiser la connexion sans fil, maintenez ce bouton enfoncé pendant 10 secondes. Le voyant de la connexion sans fil clignote rapidement et le système se réinitialise.

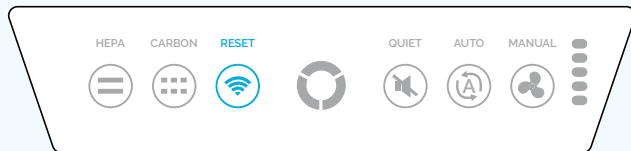

13

- » The Wireless Connection Status Light communicates the current wireless connection status of the unit
- » Green = Connected and Paired, Red = Not Connected, Yellow = Connection Available, Blue = Reset Initialized, Fast Blink Blue = Reset Confirmed, Fast Blink Red = Connection Error
- » La luz de estado de la conexión inalámbrica comunica el estado actual de la conexión inalámbrica de la unidad.
Verde = conectado y emparejado, Rojo = no conectado, Amarillo = conexión disponible, Azul = reinicio iniciado, Parpadeo rápido en azul = reinicio confirmado, Parpadeo rápido en rojo = error de conexión
- » Le voyant d'état de la connexion sans fil communique l'état actuel de la connexion sans fil de l'appareil
Vert = Connecté et jumelé, Rouge = Non connecté, Jaune = Connexion disponible, Bleu = Réinitialisation initialisée, Clignotement bleu rapide = Réinitialisation confirmée, Clignotement rouge rapide = Erreur de connexion

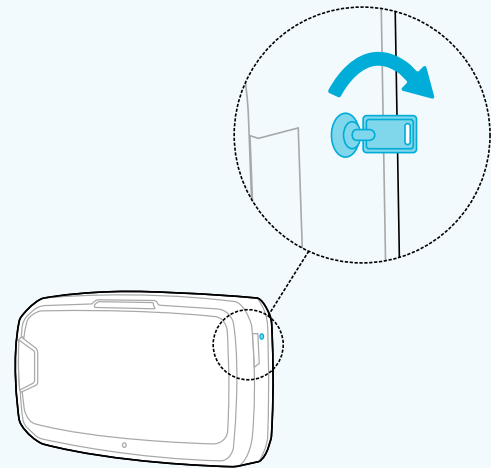

14

- » Once settings are complete, close front panel, insert key on the right side and rotate clockwise ¼ turn to lock machine.
- » Una vez completada la configuración, cierre el panel frontal, inserte la llave en el lado derecho y gírela ¼ de vuelta hacia la derecha para bloquear la máquina.
- » Une fois les réglages terminés, fermez le panneau avant, insérez la clé sur le côté droit et tournez dans le sens des aiguilles d'une montre d'un quart de tour pour verrouiller l'appareil.

Setting Up Your Fellowes® Array™ Viewpoint Account

After you've installed your air purifier, its time to connect it to Fellowes Array Viewpoint, your remote monitoring dashboard where you can see real-time air quality data for all of your assigned buildings and spaces.

Designed to connect your Fellowes Array air purifiers, sensors and displays, Viewpoint provides real-time notifications on changes to contaminant levels and unit maintenance needs, as well as updates on purifier performance – all from one intuitive web-based dashboard. Our system utilizes industry best practices for determining good IAQ levels and automatically alerts facility managers if environmental conditions exceed acceptable thresholds.

To learn more and get started, scan the QR code below or visit **arrayviewpoint.fellowes.com**

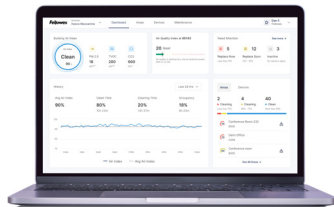

Configuración de su cuenta Fellowes® Array™ Viewpoint

Después de haber instalado su purificador de aire, es hora de conectarlo a Fellowes Array Viewpoint, su panel de monitoreo remoto donde puede ver datos de calidad del aire en tiempo real para todos sus edificios y espacios asignados.

Diseñado para conectar sus purificadores de aire Fellowes Array, sensores y pantallas, Viewpoint brinda notificaciones en tiempo real sobre cambios en los niveles de contaminantes y las necesidades de mantenimiento de la unidad, así como actualizaciones sobre el rendimiento del purificador, todo desde un panel de control intuitivo basado en la web. Nuestro sistema utiliza las mejores prácticas de la industria para determinar buenos niveles de IAQ y automáticamente alerta a los gerentes de las instalaciones si las condiciones ambientales superan los umbrales aceptables.

Para obtener más información y comenzar, escanee el código QR a continuación o visite **arrayviewpoint.fellowes.com**



Scan To Learn More
Escanear para obtener más información
Numériser pour en savoir plus

Configuration de votre compte Fellowes® Array™ Viewpoint

Après avoir installé votre purificateur d'air, il est temps de le connecter à Fellowes Array Viewpoint, votre tableau de bord de surveillance à distance où vous pouvez voir les données de qualité de l'air en temps réel pour tous vos bâtiments et espaces associés.

Conçu pour se connecter à vos purificateurs d'air, capteurs et écrans Fellowes Array, Viewpoint fournit des notifications en temps réel sur les changements des niveaux de contaminants et des besoins d'entretien de l'appareil, ainsi que des mises à jour sur les performances du purificateur - le tout à partir d'une interface intuitive basée sur le Web. Notre système utilise les meilleures pratiques de l'industrie pour déterminer les bons niveaux de QAI et alerte automatiquement les responsables des installations si les conditions environnementales dépassent les seuils acceptables.

Pour en savoir plus et pour commencer, scannez le code QR ci-dessous ou visitez **arrayviewpoint.fellowes.com**



FOR UNITED STATES RESIDENTS ONLY
POUR LES RÉSIDENTS DES ÉTATS-UNIS SEULEMENT
SOLO PARA RESIDENTES DE LOS ESTADOS UNIDOS

Register Now to Activate Your 6-year Warranty

The Fellowes Protects Program lets you enjoy even more benefits

Regístrese ahora para activar su garantía de 6 años

El programa Fellowes Protects le permite disfrutar de aún más beneficios

Inscrivez-vous maintenant pour activer votre garantie de 6 ans

Le programme de protection Fellowes vous permet de profiter d'encore plus d'avantages



Extend your 5-year warranty to 6 years

Amplíe su garantía de 5 años a 6 años

Prolongez votre garantie à 6 ans au lieu de 5



Receive filter reminder emails

Reciba correos electrónicos con recordatorios del filtro

Recevez des courriels de rappel de filtration



Access to exclusive assets

Acceso a activos exclusivos

Accès à des avantages exclusifs

Visit fellowes.com/fellowesprotects or scan QR code to extend your warranty

Visite fellowes.com/fellowesprotects o escanee el código QR para extender su garantía

Visitez fellowes.com/fellowesprotects ou scannez le code QR pour prolonger votre garantie



Fellowes