



Laminator

EXL 45-3



Please read these instructions before use.

Veillez lire ces instructions avant utilisation.

Lea estas instrucciones antes del uso.

ENGLISH

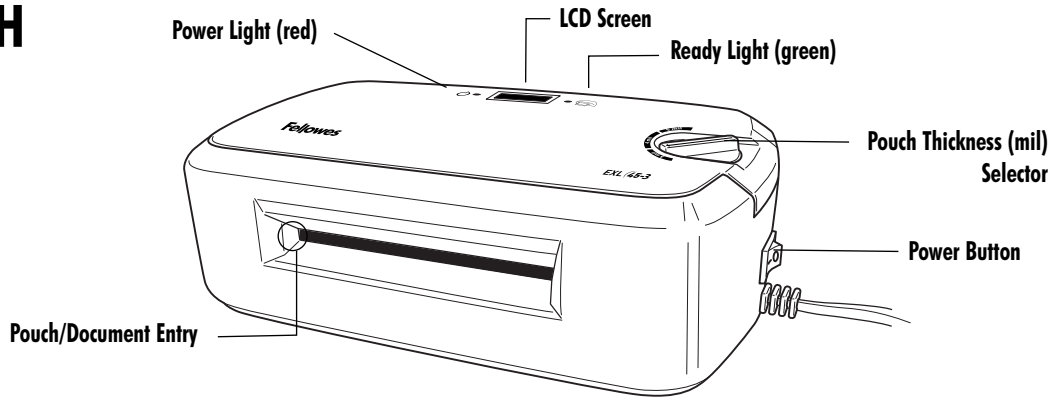

CAPABILITIES

Capacity

| | |
|--|-------------------------------|
| –Pouch width: Max. inches | 4.5" (114.5mm) |
| –Pouch thickness: Min.-Max. mils | 3-5 |
| –Combined thickness: Max. millimeters inches | 0.63 0.02 |
| –Lamination speed | approx. 18"/min (fixed speed) |
| –Speed in minutes to: Warm-up to low heat Warm-up to high heat | 4 5 |

IMPORTANT SAFETY INSTRUCTIONS — Read Before Using!

WARNING

- The socket-outlet shall be installed near the equipment and shall be easily accessible.
- To prevent electrical shock, do NOT use laminator close to water and do NOT spill water on laminator, electric cord, or wall socket.
- Do not leave electric cord in contact with a warm surface.
- Do not leave electric cord hanging from a cupboard or shelf.
- Do not use laminator if electric cord is damaged.
- Do not laminate metal objects.



CAUTION

- Only use pouches specifically designed for the lamination setting you intend to use.
- Always supervise children during laminator operation.
- Keep pets away from laminator while in use.
- Switch off and unplug laminator when not in use.
- Do not open or attempt to repair the laminator yourself, as this could result in electric shock and will void your warranty. Contact Customer Service if you have questions. Please note the warranty does not apply in cases of abuse, mishandling or unauthorized repair.

TIPS

- Always put item in a pouch. Never laminate an empty pouch.
- Trim excess pouch material from around your item after laminating and cooling.
- Before laminating valuable items, do a test run with an item similar in size and thickness.

IMPORTANT SAFETY INFORMATION

This laminator is equipped with an Auto shut-off function. It will turn the laminator into stand-by mode, if it has not been used for over 15 minutes. To switch the laminator back on, turn the Power button off and then on.

BEFORE YOU LAMINATE

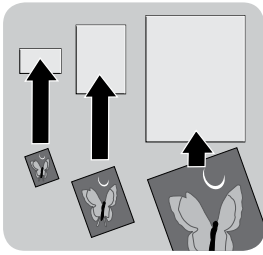

Use Fellowes® brand pouches for best results. Select correct pouch size for laminated item.

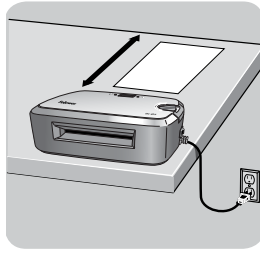

- Plug laminator into power outlet.
- Position laminator so you have enough space to allow items to pass freely through the machine.

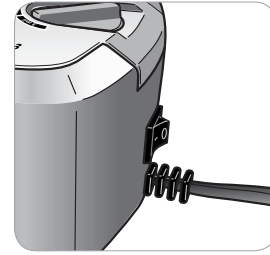

- Switch the power on. The red power light will turn on.

HOT LAMINATION STEPS

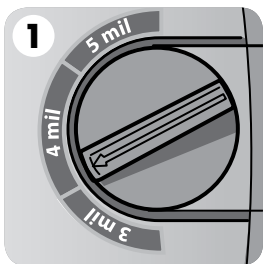

Use the dial to select required temperature (3, 4 or 5 mil)

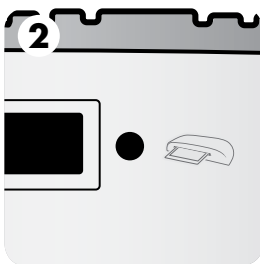

As laminator warms up, the LCD Screen will indicate progress. When the selected temperature is reached the green flashing light will turn solid.

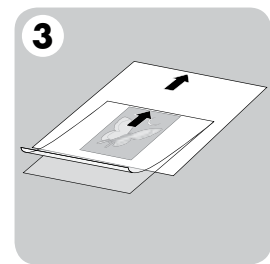

Place item inside pouch against the sealed edge. To prevent jamming, use a Support Sheet when item is smaller than the pouch.



Place pouch, sealed edge first, into laminator entry. Keep pouch straight and use the edge guide to center it.

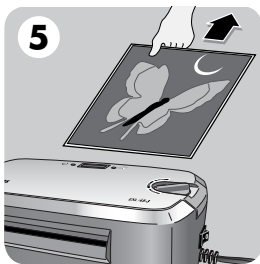

To prevent jamming, immediately remove laminated item from back of machine. Let item cool on flat surface for several seconds.

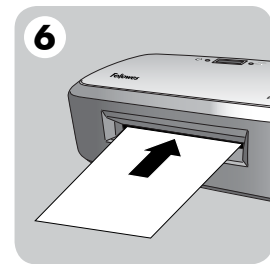

Before switching off laminator, feed a piece of paper through machine to clean unit.

TROUBLESHOOTING

| Problem | Cause | Solution |
|---|---|---|
| Ready Light does not go on after extended time. | Laminator is in a hot, humid area. | Move laminator to a cool dry area. |
| Pouch did not completely adhere to item. | Laminated item may be too thick. | Pass through laminator a second time. |
| Jamming | Laminated item was not immediately removed from machine. | Always remove item immediately after lamination. |
| | Pouch was not used. | Always put item in a pouch. |
| | Pouch was not centered or straight when fed through Pouch/Document Entry. | Align sealed edge with Pouch/Document Entry. Use guide to center. |

Need Help?

Customer Service:

US: 1-800-945-4545

Canada: 1-800-665-4339

México: 1-800-234-1185

www.fellowes.com

Let our experts help you with a solution. Always call us first before contacting your place of purchase.

WARRANTY

Fellowes warrants all parts of the laminator to be free of defects in material and workmanship for 2 years from the date of purchase by the original consumer. If any part is found to be defective during the warranty period, your sole and exclusive remedy will be repair or replacement, at Fellowes' option and expense, of the defective part. This warranty does not apply in cases of abuse, mishandling or unauthorized repair. ANY IMPLIED WARRANTY, INCLUDING THAT OF MERCHANTABILITY OR FITNESS FOR A PARTICULAR PURPOSE, IS HEREBY LIMITED IN DURATION

TO THE APPROPRIATE WARRANTY PERIOD SET FORTH ABOVE. IN NO EVENT SHALL FELLOWES BE LIABLE FOR ANY CONSEQUENTIAL OR INCIDENTAL DAMAGES ATTRIBUTABLE TO THIS PRODUCT. This warranty gives you specific legal rights. You may have other legal rights that vary from this warranty. The duration, terms and conditions of this warranty are valid world-wide, except where different limitations, restrictions or conditions may be required by local law. For more details or to obtain services under this warranty, please contact us or your dealer.

FRANÇAIS

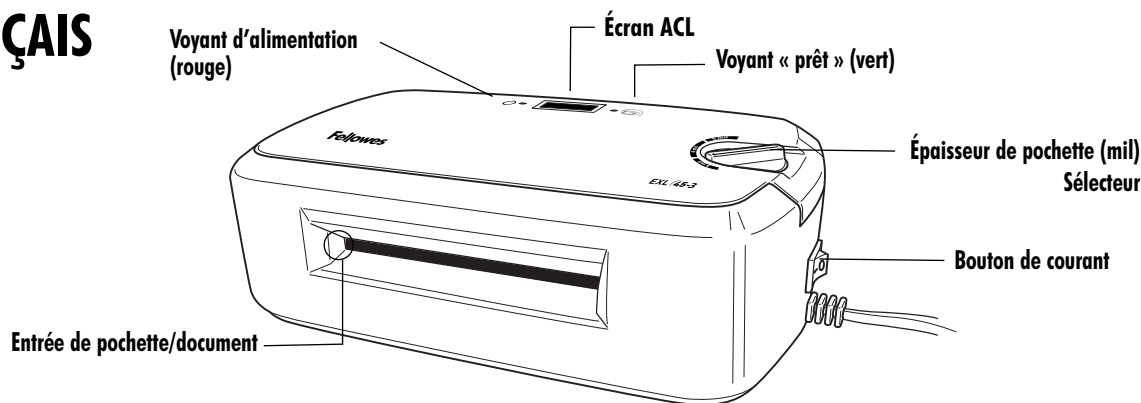

CAPACITÉS

Capacité

| | |
|---|---|
| –Largeur de pochette : Max. pouces | 4,5 po. (114,5 mm) |
| –Épaisseur de pochette : Min. - Max. mils | 3 à 5 |
| –Épaisseur combinée : Max. millimètres pouces | 0,63 0,02 |
| –Vitesse de plastification | approx. 18"/min. / 45 cm/min (vitesse fixe) |
| –Vitesse en minutes pour : | |
| Réchauffement à basse chaleur | 4 |
| Réchauffement à chaleur élevée | 5 |

IMPORTANTES INSTRUCTIONS DE SÉCURITÉ — À lire avant d'utiliser!

⚠ AVERTISSEMENT

- La prise de courant doit être près de l'équipement et facile d'accès.
- Afin d'éviter les chocs électriques, N'utilisez PAS la pelliculeuse près de l'eau et NE versez PAS d'eau sur la pelliculeuse, le cordon électrique ni sur la prise de courant murale.
- Ne laissez pas le cordon électrique entrer en contact avec une surface chaude.
- Ne laissez pas le cordon électrique pendre d'une armoire ou d'une tablette.
- N'utilisez pas la pelliculeuse si le cordon électrique est endommagé.
- Ne pelliculez pas d'objets métalliques.

⚠ ATTENTION



- Utilisez seulement les pochettes spécifiquement conçues pour le réglage de pelliculage que vous prévoyez utiliser.
- Supervisez toujours les enfants durant la procédure de pelliculage.
- Gardez les animaux domestiques loin de la pelliculeuse en marche.
- Lorsque vous n'utilisez pas l'appareil, éteignez et débranchez la pelliculeuse.
- N'ouvrez pas et n'essayez pas de réparer vous-même la pelliculeuse, car cela pourrait provoquer des chocs électriques et annuler votre garantie. Contactez le Service à la clientèle si vous avez des questions. Veuillez noter que la garantie ne couvre pas les cas de mauvaise utilisation, mauvaise manipulation ou réparation interdite.

CONSEILS

- Placez toujours l'article dans une pochette. Ne pelliculez jamais de pochette vide.
- Taillez le surplus de pochette autour de votre article après le pelliculage et le refroidissement.
- Avant de pelliculer les articles précieux, faites un essai avec un article de taille et d'épaisseur semblables.

INFORMATION SÉCURITAIRE IMPORTANTE

Cette pelliculeuse est dotée d'une fonction d'arrêt automatique. Elle fera passer la pelliculeuse en mode de mise en attente, si elle n'est pas utilisée pendant plus de 15 minutes. Pour remettre la plastifieuse en marche, l'éteindre et la rallumer avec l'interrupteur.

AVANT DE PELLICULER

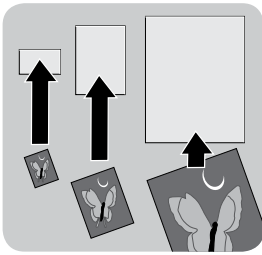

Utilisez les pochettes de marque Fellowes® pour obtenir de meilleurs résultats. Choisissez la taille de pochette qui convient pour l'article à pelliculer.

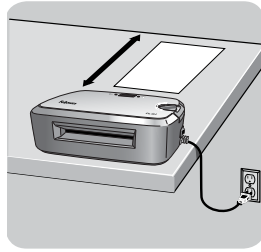

- Branchez la pelliculeuse.
- Placez la pelliculeuse de manière à avoir suffisamment d'espace afin de pouvoir passer librement les articles dans l'appareil.

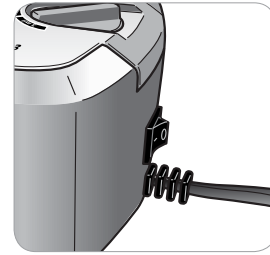

- Mettez l'appareil en marche. Le voyant rouge s'allumera.

ÉTAPES DE PELLICULAGE À CHAUD

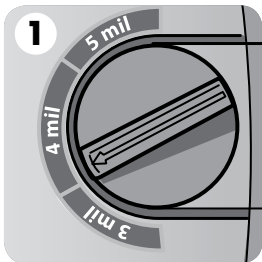

1 Utilisez le cadran pour choisir la température requise (3, 4 ou 5 mils)

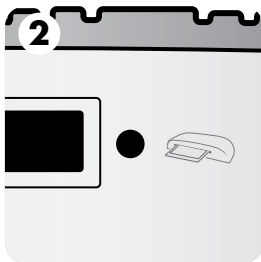

2 Lorsque la pelliculeuse se réchauffe, l'écran à ACL indiquera le progrès. Lorsque la température choisie est atteinte, le voyant vert cessera de clignoter.

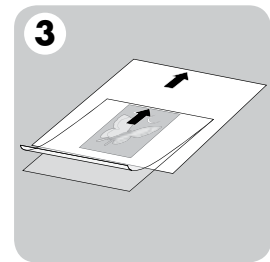

3 Placez l'article à l'intérieur de la pochette contre le bord scellé. Pour éviter tout blocage, utilisez un feuillet de support lorsqu'un article est plus petit que la pochette.



4 Placez la pochette, côté scellé d'abord, dans l'entrée de la pelliculeuse. Gardez la pochette droite et utilisez le guide-bord pour la centrer.

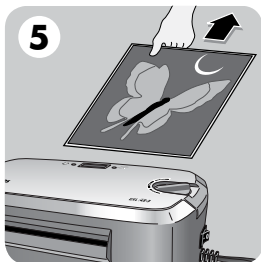

5 Afin d'éviter un blocage, retirez immédiatement l'article pelliculé de l'arrière de la machine. Laissez l'article se refroidir sur une surface plane pendant plusieurs secondes.

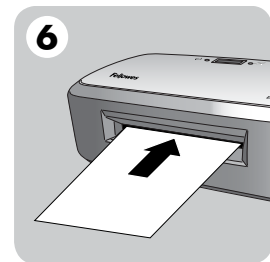

6 Avant d'éteindre la pelliculeuse, faites passer une feuille de papier dans l'appareil pour le nettoyer.

DÉPANNAGE

| Problème | Cause | Solution |
|---|--|--|
| Le voyant « prêt » ne s'allume pas après une certaine période de temps. | La pelliculeuse est dans un endroit chaud et humide. | Placez la pelliculeuse dans un endroit frais et sec. |
| La pochette n'a pas adhéré complètement à l'article. | L'article pelliculé est peut-être trop épais. | Passez dans la pelliculeuse une deuxième fois. |
| Blocage | L'article pelliculé n'a pas été retiré immédiatement de l'appareil. | Retirez toujours l'article immédiatement après le pelliculage. |
| | On n'a pas utilisé la pochette. | Placez toujours l'article dans une pochette. |
| | La pochette n'était pas centrée ou droite en pénétrant dans l'entrée de pochette/document. | Alignez le bord scellé avec l'entrée de pochette/document. Utilisez le guide pour centrer. |

Vous avez besoin d'aide ?

Service à la clientèle :

É.-U. : 1-800-945-4545

Canada: 1-800-665-4339

Mexique: 1-800-234-1185

www.fellowes.com

Laissez nos experts vous aider à trouver une solution. Appelez-nous toujours avant de contacter votre point d'achat.

GARANTIE

Fellowes garantit que toutes les pièces de la pelliculeuse seront exemptes de tout vice de matériau ou de fabrication pendant une période de 2 ans à partir de la date d'achat par le consommateur initial. Si une pièce s'avère défectueuse durant la période de garantie, votre seul et unique recours sera la réparation ou le remplacement de la pièce à la discrétion et aux frais de Fellowes. Cette garantie ne couvre pas les cas de mauvaise utilisation, mauvaise manipulation ou réparation non autorisée. TOUTE GARANTIE IMPLICITE, Y COMPRIS CELLE DE QUALITÉ MARCHANDE OU D'ADAPTATION À UNE UTILISATION PARTICULIÈRE, SE LIMITE PAR LA PRÉSENTE À LA DURÉE DE LA PÉRIODE DE GARANTIE APPROPRIÉE ÉTABLIE DANS CE DOCUMENT. EN AUCUN

CAS, FELLOWES NE SERA TENUE RESPONSABLE DE QUELQUE FAÇON QUE CE SOIT DE TOUT DOMMAGE INDIRECT OU CONSÉCUTIF ATTRIBUABLE À CE PRODUIT. Cette garantie vous donne des droits juridiques spécifiques. Vous pourriez aussi avoir d'autres droits juridiques différents de cette garantie. La durée, les modalités et les conditions de cette garantie s'appliquent partout au monde sauf dans les cas où différentes limites, restrictions ou conditions pourraient être exigées par la loi locale. Pour plus de détails ou pour obtenir un service sous cette garantie, veuillez nous contacter ou contacter votre concessionnaire.

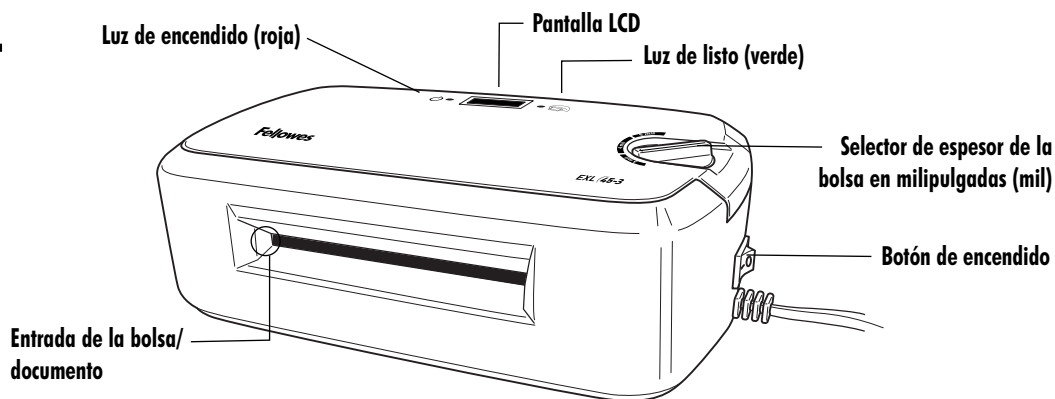

FUNCIONES

Capacidad

| | |
|---|---|
| –Ancho de la bolsa: Máx. pulg. | 4,5 pulg. (114,5 mm) |
| –Espesor de la bolsa: Mín.-Máx. mil | 3-5 |
| –Espesor combinado: Máx. milímetros pulg. | 0,63 0,02 |
| –Velocidad de plastificado | aprox. 18"/min. / 45 cm/min. (velocidad fija) |
| –Velocidad en minutos para: Calentamiento a calor bajo | 4 |
| Calentamiento a calor alto | 5 |

INSTRUCCIONES DE SEGURIDAD IMPORTANTES: ¡Léalas antes de usar la tritadora!

⚠️ ADVERTENCIA

- El enchufe/la toma debe instalarse cerca del equipo y su acceso debe ser fácil.
- Para evitar una descarga eléctrica, NO use la plastificadora cerca del agua, NO derrame agua sobre ella, el cable de alimentación eléctrica ni la toma de pared.
- No deje el cable de alimentación eléctrica en contacto con ninguna superficie caliente.
- No deje el cable eléctrico colgando de un armario o una repisa.
- No use la plastificadora si el cable de alimentación eléctrica está dañado.
- No plastifique elementos de metal.



⚠️ PRECAUCIÓN

- Use únicamente las bolsas diseñadas específicamente para la modalidad de plastificado que pretende usar.
- Siempre supervise a los niños cuando la plastificadora esté en uso.
- Mantenga a las mascotas alejadas cuando la plastificadora esté en uso.
- Apague y desenchufe la plastificadora cuando la laminadora no esté en uso.
- No abra ni intente reparar la plastificadora por su cuenta, dado que podría ocasionar descarga eléctrica y anular la garantía. Comuníquese con el servicio de atención al cliente si tiene dudas. Esta garantía no se aplica en los casos de uso indebido, manejo inapropiado o reparación no autorizada.

SUGERENCIAS

- Siempre coloque el artículo en una bolsa. Nunca plastifique una bolsa vacía.
- Recorte el material excedente de la bolsa alrededor del artículo plastificado, cuando éste ya se haya enfriado.
- Antes de plastificar material importante, haga una prueba con algún artículo similar en tamaño y grosor.

INFORMACIÓN IMPORTANTE DE SEGURIDAD

Esta plastificadora está equipada con una función de apagado automático. Colocará a la plastificadora en modo de encendido sin uso, si no se la ha utilizado durante más de 15 minutos. Para encender la enmicadora de nuevo, oprima el botón de encendido para apagarla y luego vuélvala a encender.

ANTES DE PLASTIFICAR

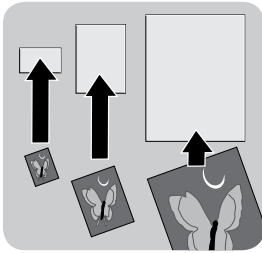

Use las bolsas marca Fellowes® para obtener mejores resultados. Seleccione el tamaño de bolsa adecuado para el artículo antes de plastificar.

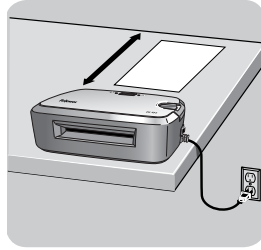

- Enchufe la plastificadora en una toma de corriente eléctrica.
- Coloque la plastificadora en una posición que tenga espacio suficiente para que los artículos pasen bien por la máquina.

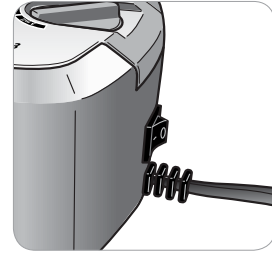

- Enciéndala. Se prenderá la luz roja de encendido.

PASOS PARA PLASTIFICADO EN CALIENTE

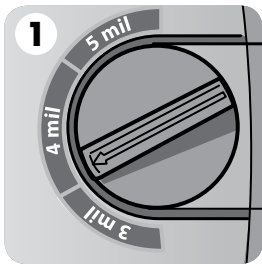

1 Use la perilla a fin de seleccionar la temperatura necesaria para el espesor dado (3, 4 ó 5 mil)

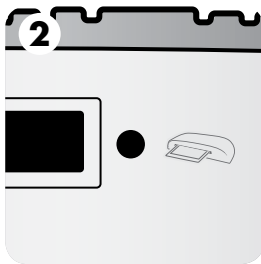

2 A medida que la plastificadora se calienta, la pantalla LCD indicará el progreso. Cuando se haya alcanzado la temperatura seleccionada, la luz verde parpadeante quedará encendida de manera permanente.

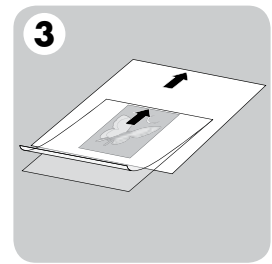

3 Coloque el artículo dentro de la bolsa, contra el borde sellado. Para evitar atascos, use una hoja de soporte cuando el artículo sea más pequeño que la bolsa.

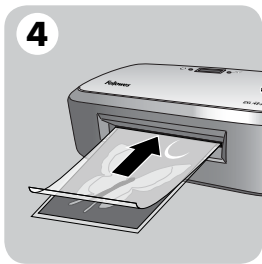

4 Coloque la bolsa, el lado sellado primero, en la entrada de la plastificadora. Mantenga la bolsa derecha y guíese por el borde para centrarla.



5 Para evitar atascos, retire inmediatamente el artículo plastificado de la parte posterior de la máquina. Deje el artículo sobre una superficie plana durante varios segundos hasta que se enfríe.

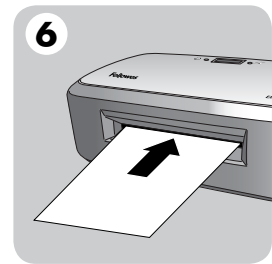

6 Antes de apagar la plastificadora, alimente una hoja de papel por la máquina para limpiar la unidad.

SOLUCIÓN DE PROBLEMAS

| Problema | Causa | Solución |
|--|--|---|
| La luz de listo no se enciende después de un período prolongado. | La plastificadora está en un lugar húmedo y caluroso. | Lleve la plastificadora a un lugar fresco. |
| La bolsa no se adhirió completamente al artículo. | El artículo plastificado puede ser demasiado grueso. | Pase el artículo por la plastificadora por segunda vez. |
| Atasco | El artículo plastificado no fue retirado inmediatamente de la máquina. | Siempre retire el artículo inmediatamente tras el plastificado. |
| | No se usó una bolsa. | Siempre coloque el artículo en una bolsa. |
| | La bolsa no estaba centrada o derecha cuando se cargó en la entrada de la bolsa/documento. | Alinee el borde sellado con la entrada de la bolsa/documento. Use la guía para centrar. |

¿Necesita ayuda?

Servicio de atención al cliente:

EE.UU.: 1-800-945-4545

Canadá: 1-800-665-4339

México: 1-800-234-1185

www.fellowes.com

Permita que nuestros expertos le brinden una solución. Siempre llámenos primero antes de comunicarse con su vendedor.

GARANTÍA

Fellowes garantiza que todas las otras piezas de la plastificadora estarán libres de defectos de material y mano de obra durante 2 años a partir de la fecha en que el consumidor original haya adquirido el producto. Si se encuentra algún defecto en cualquiera de las piezas durante el período de garantía, la única y exclusiva solución será la reparación o el cambio de la pieza defectuosa, a criterio y cuenta de Fellowes. Esta garantía no se aplica en los casos de uso indebido, manejo inapropiado o reparación no autorizada. POR MEDIO DEL PRESENTE, TODA GARANTÍA IMPLÍCITA, INCLUIDA LA DE COMERCIABILIDAD O ADAPTABILIDAD PARA UN PROPÓSITO ESPECÍFICO, SE LIMITA

AL PERÍODO DE DURACIÓN CORRESPONDIENTE DE LA GARANTÍA CONFERIDA ANTERIORMENTE. EN NINGÚN CASO FELLOWES SE HARÁ RESPONSABLE DE DAÑOS DIRECTOS O INDIRECTOS ATRIBUIBLES A ESTE PRODUCTO. Esta garantía le confiere derechos legales específicos. Podría tener otros derechos legales que difieran de lo expuesto en esta garantía. La duración, los términos y las condiciones de esta garantía son válidos en todo el mundo, excepto en los lugares donde la legislación local exija limitaciones, restricciones o condiciones diferentes. Para obtener más detalles o recibir servicio conforme con esta garantía, comuníquese con nosotros o con su distribuidor.



Useful Phone Numbers

Help Line

| | |
|-----------|------------------|
| Australia | + 1-800-33-11-77 |
| Canada | + 1-800-665-4339 |
| Europe | 00-800-1810-1810 |

| | |
|---------------|------------------|
| México | + 1-800-234-1185 |
| United States | + 1-800-955-0959 |

Fellowes

| | |
|-------------|------------------------|
| Australia | + 61-3-8336-9700 |
| Benelux | + 31-(0)-76-523-2090 |
| Canada | + 1-905-475-6320 |
| Deutschland | + 49-(0)-5131-49770 |
| España | + 304-902-33-5569 |
| France | + 33-(0)-1-78-64-91-00 |
| Italia | + 39-071-730041 |

| | |
|----------------|----------------------|
| Japan | + 81-(0)-3-5496-2401 |
| Korea | + 82-(0)-2-3462-2884 |
| Malaysia | + 60-(0)-35122-1231 |
| Polska | + 48-(22)-205-21-00 |
| Singapore | + 65-6221-3811 |
| United Kingdom | + 44-(0)-1302-836836 |
| United States | + 1-630-893-1600 |



1789 Norwood Avenue, Itasca, Illinois 60143-1095 • USA • 630-893-1600

fellowes.com

Australia
Korea

Benelux
Poland

Canada
Russia

China
Singapore

France
South Africa

Germany
Spain

Italy
United Kingdom

Japan
United States